

LINK Auxiliary Suspensions

INSTALLATION INSTRUCTIONS PARTS LIST

**INTEGRATED AIR CONTROL KITS
(13501023 AND 13501024)**

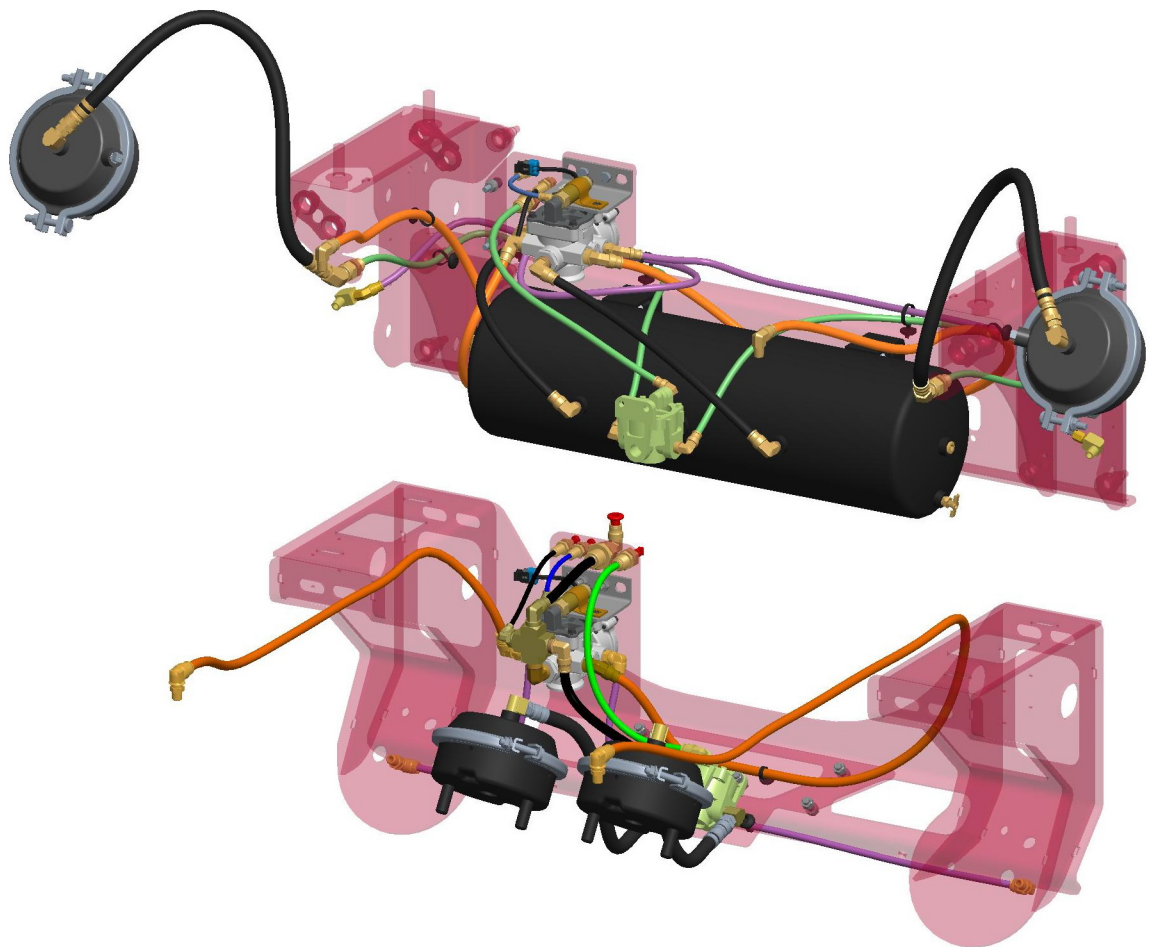

Link Mfg. Ltd.
223 15th St. N.E.
Sioux Center, IA USA
51250-2120
www.linkmfg.com

**QUESTIONS?
CALL CUSTOMER
SERVICE
1-800-222-6283**

These **INTEGRATED AIR CONTROL KITS**, are used for Link 8K, 10K, 13.5K, and 20K Auxiliary Suspensions

80003570
DEC 15, 2023

IMPORTANT: IT IS IMPORTANT THAT THE ENTIRE INSTALLATION INSTRUCTIONS BE READ THOROUGHLY BEFORE PROCEEDING WITH THE INSTALLATION.





1. INTRODUCTION

Thank you for choosing a Link Integrated Air Kit. We want to help you get the best results from this suspension and to operate it safely. This instruction contains information to assist in the installation for your Link Integrated Air Kit. This instruction is intended solely for use with this product.

All information in this instruction is based on the latest information available at the time of printing. Link Manufacturing reserves the right to change its products or manuals at any time without notice.

Damaged components should be returned to Link with a pre-arranged Returned Materials Authorization (RMA) number through the Customer Service Department. The damaged component may then be replaced if in compliance with warranty conditions.

2. SAFETY SYMBOLS, TORQUE SYMBOL, and NOTES

 DANGER	DANGER indicates a hazardous situation which if not avoided, will result in death or serious injury.
 WARNING	WARNING indicates a potentially hazardous situation which, if not avoided, could result in death or serious injury.
 CAUTION	CAUTION indicates a potentially hazardous situation which, if not avoided, could result in minor or moderate injury.
 NOTICE	NOTICE indicates a potentially hazardous situation which, if not avoided, may result in property damage.
 TORQUE	TORQUE indicates named fasteners are to be tightened to a specified torque value.
NOTE:	A Note provides information or suggestions that help you correctly perform a task.

3. SAFE WORKING PRACTICES

3.1 CAUTION

When handling parts, wear appropriate gloves, eyeglasses, ear protection, and other safety equipment.

3.2 CAUTION

Practice safe lifting procedures. Consider size, shape, and weight of assemblies. Obtain help or the assistance of a crane when lifting heavy assemblies. Make certain the path of travel is clear.

4. INSTALLATION GUIDELINES

4.1 The installer must verify the axle is configured properly for the Integrated air kit being added.

4.2 No alterations of any Link suspension component is permitted without proper authorization from qualified Link personnel.

4.3 No welding of any suspension components is permitted except when specified by Link.

4.4 WARNING

It is the responsibility of the installer to ensure that compliance with FMVSS 121 is maintained by the braking system.

4.5 CAUTION

Proper tightening of fasteners is important to the performance and safety of the suspension. Follow all torque specifications throughout the instructions.

NOTES:

- 1) Considerations should be made to route all wiring and airline in protected locations away from any moving parts.
- 2) Cable ties or other fastening devices may be required to secure airline, wire and/or fittings to truck/suspension.
- 3) Apply Permatex #807 or comparable anaerobic pipe thread sealant to fill three exterior pipe threads on brass fittings and tighten 1-½ revolutions beyond hand tight.

NOTICE This kit is for an auxiliary suspension in which the driver wants the lift axle to be up when ignition is off. This is the factory installed default. Please contact Link Customer Service if other options are needed.

PLUMBING INSTRUCTIONS

A. Connect the pressure protection valve directly to the air supply tank on the truck using either the 3/8 NPT or 1/2 NPT reducer and the 1/4 NPT nipple fitting (all provided). Install the provided connector into the output port of the pressure protection valve.

NOTICE Make sure direction of flow for the system matches flow indicator on the pressure protection valve.

- B. Mount the control panel/box to the truck exterior in the desired location for driver convenience, making sure air controls are easily accessible. (Some states may allow in-cab mounting of the air control box.)
- C. Connect to the signal line of the truck's air brake system using the provided tee fitting.
- D. Route all airline to the bulkhead plate of your suspension using the plumbing schematics in **FIG. 1 & 3 (Self-Steer) & 2 & 4 (Non-Steer)**.
- E. Secure any loose components to the truck.

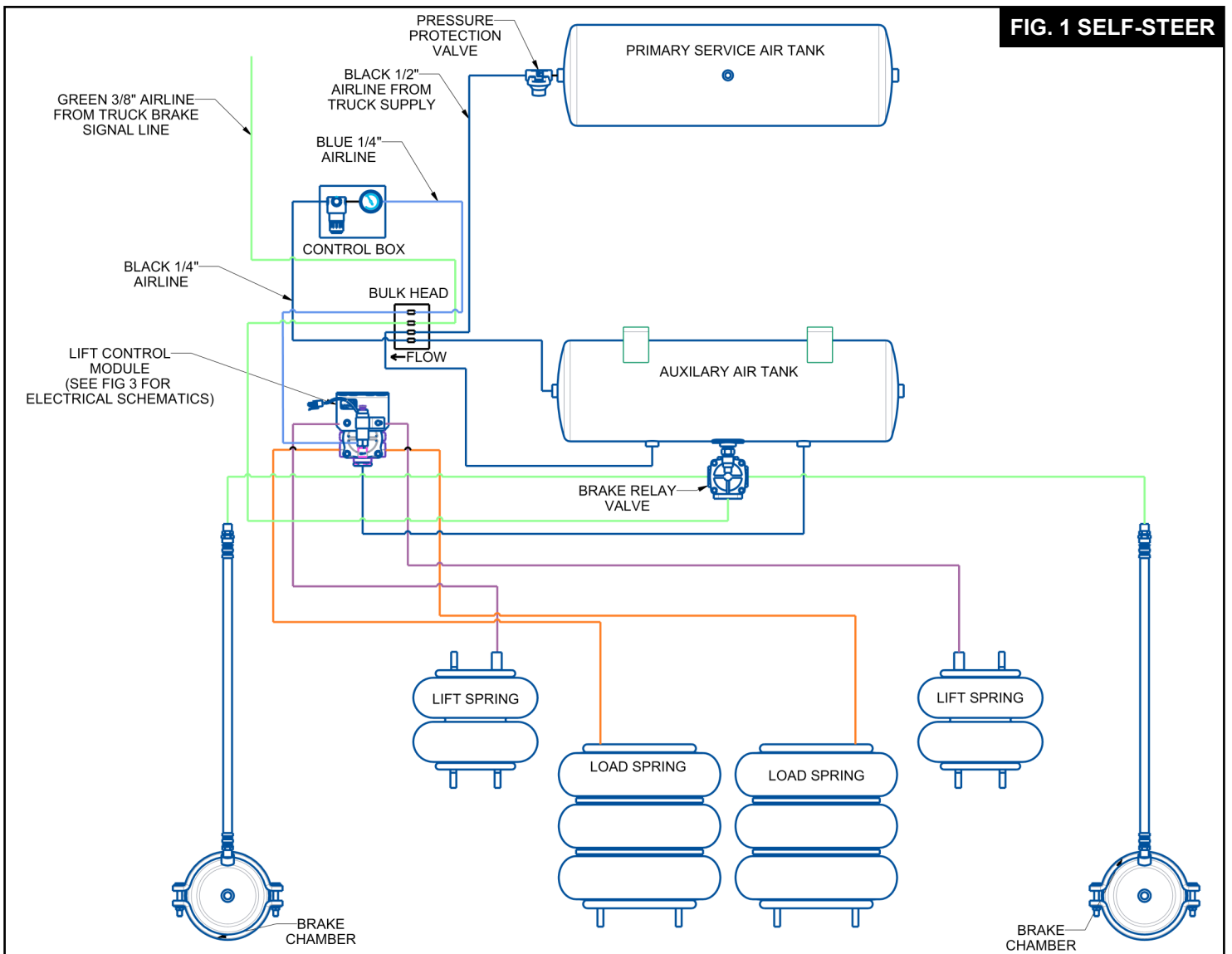

FIG. 2 NON-STEER

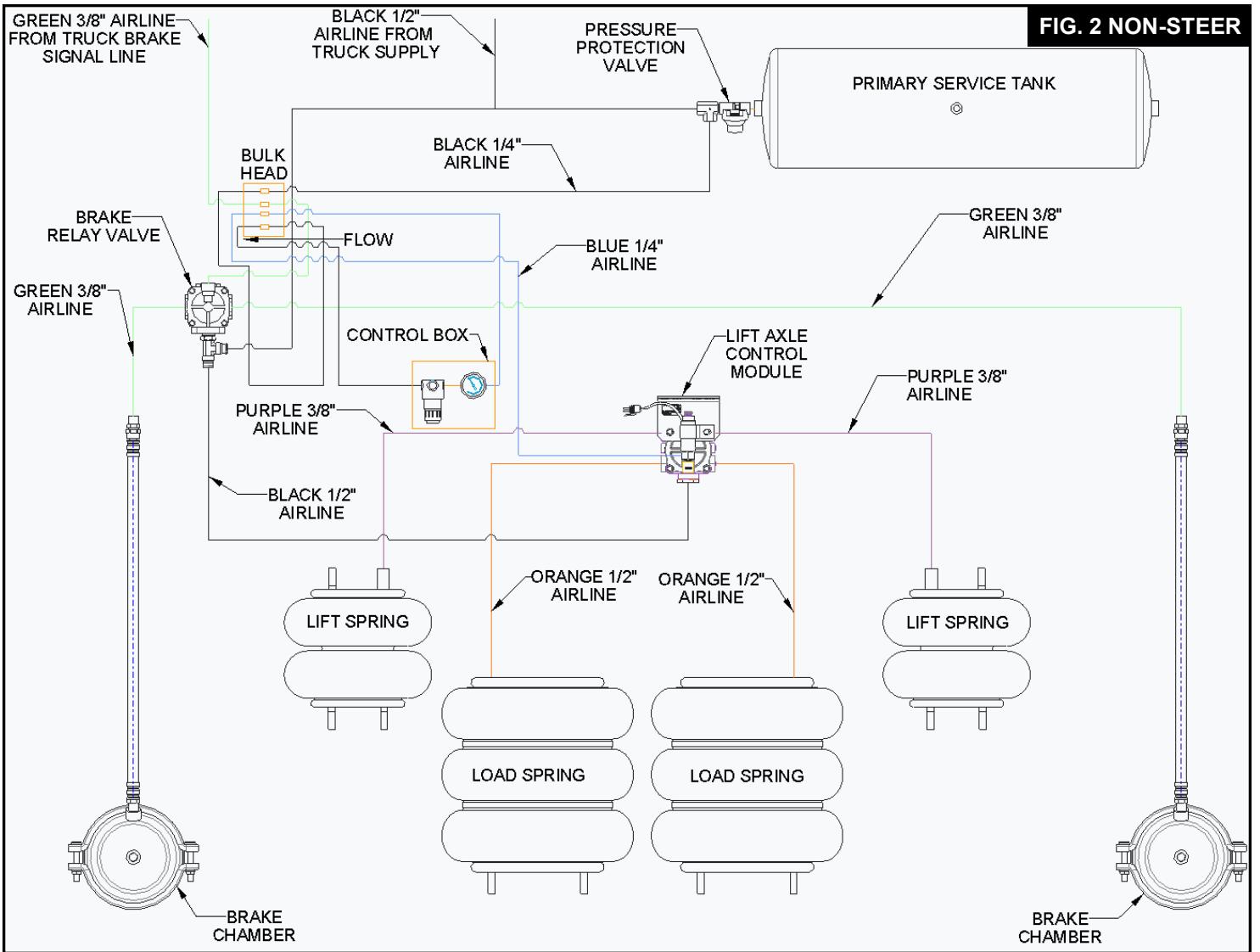
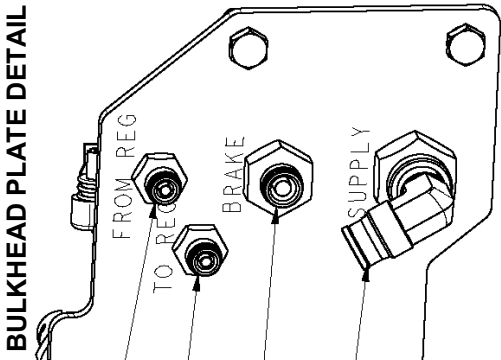

FIG. 3

SELF-STEER



FROM REGULATED
SIDE OF CONTROL BOX

TO THE NON REGULATED
SIDE OF THE CONTROL BOX

TRUCK AIR BRAKE
CONTROL INPUT

TRUCK AIR SUPPLY

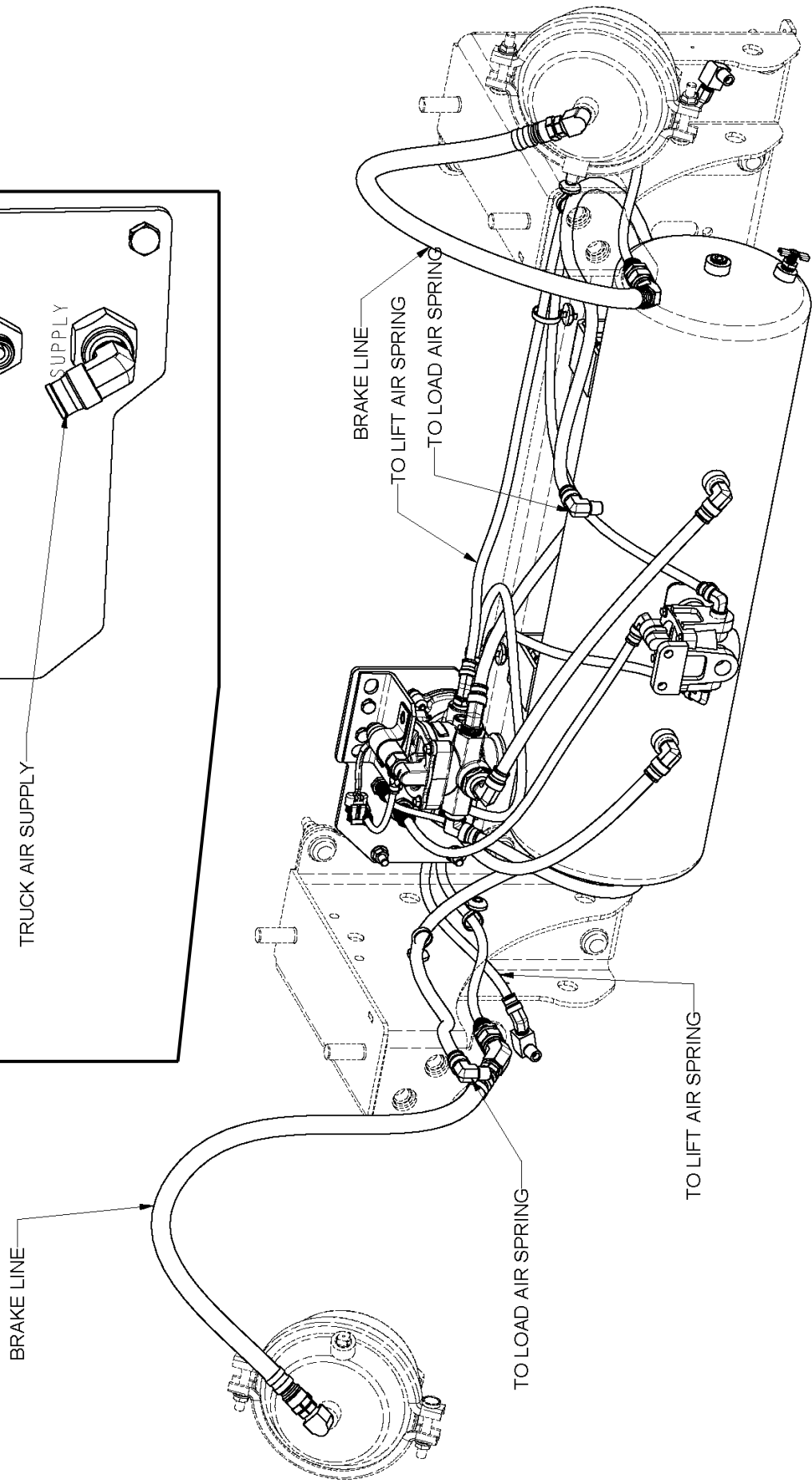
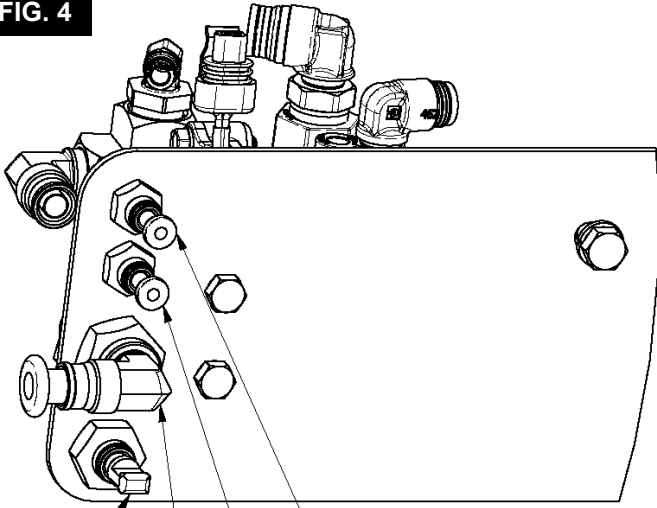

FIG. 4

BULKHEAD PLATE DETAIL



TRUCK AIR BRAKE CONTROL INPUT

TRUCK AIR SUPPLY

FROM REGULATED SIDE OF CONTROL BOX

TO NON-REGULATED SIDE OF CONTROL BOX

NON-STEER

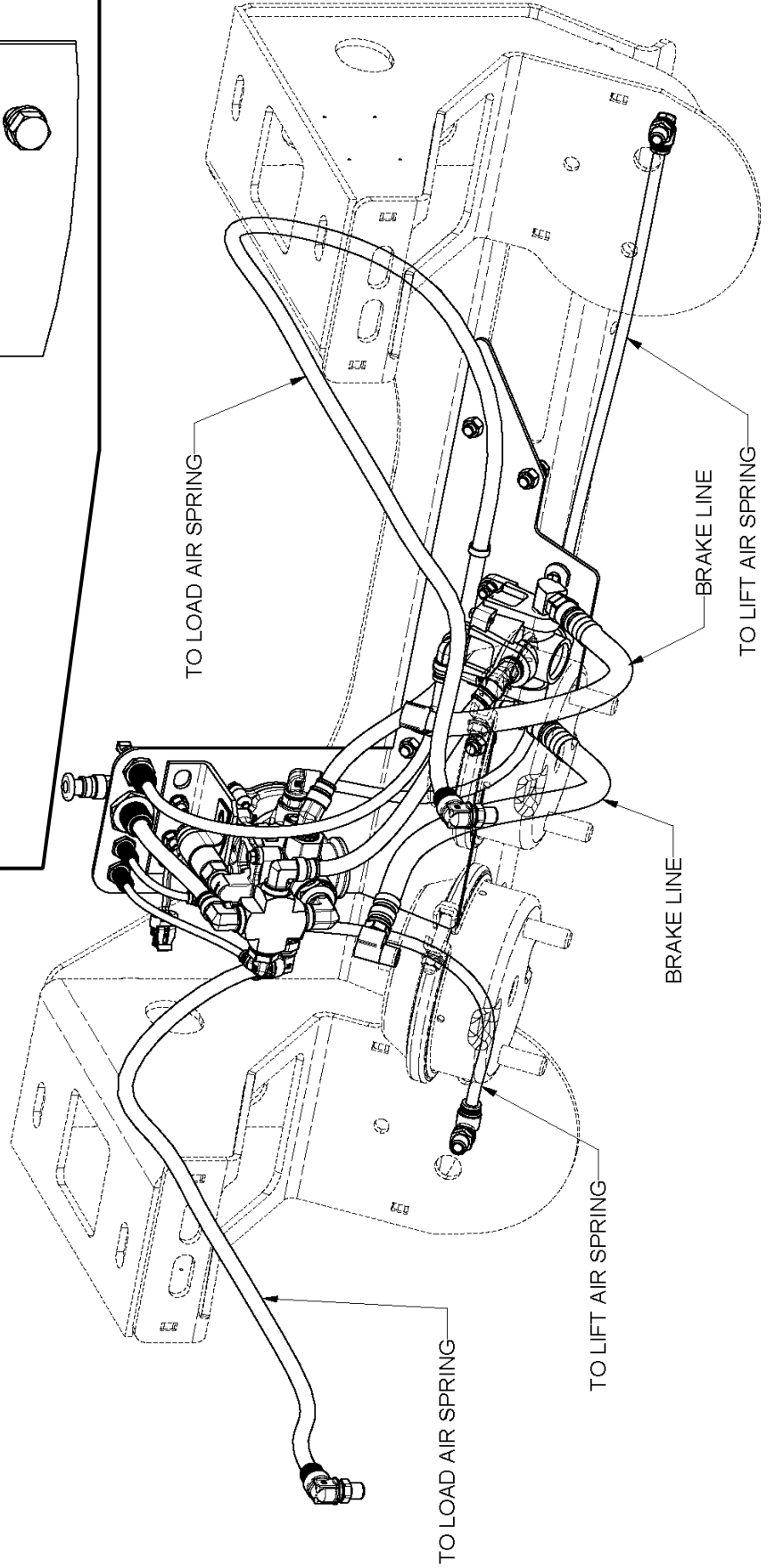

TO LOAD AIR SPRING

—BRAKE LINE

TO LIFT AIR SPRING

—BRAKE LINE

TO LIFT AIR SPRING

TO LOAD AIR SPRING

ELECTRICAL INSTRUCTIONS

⚠ CAUTION Always disconnect the battery while working with the vehicle's electrical system.

- Mount the relay base to the truck in a protected location. **NOTE:** If there is an open slot in the truck's relay panel and you wish to wire your relay through this panel you will not need the supplied relay base.
- Make all wiring connections to the relay as shown in **FIG. 5**, crimping push-on connectors (not provided) to wires and mounting them in the supplied relay base. **NOTE:** Make sure the 12 VDC source is switched (turns off with the key).
- Make connections to the toggle switch from terminal 87a on the relay, and from the black wire from the solenoid valve wire harness.
- Attach the white wire from the solenoid valve wire harness to a reliable grounding point on the truck. Attachment to the truck frame is **NOT** sufficient for a trouble-free ground.
- Mount the toggle switch and toggle switch plate to the interior of the truck in a desired location. **NOTE:** Make sure that lift axle position correlates with "Raise / Lower" position on toggle switch plate (tab on toggle switch plate may need to be removed).
- When all electrical connections have been made, reconnect the battery, pressurize the system and tighten any fittings that are leaking.

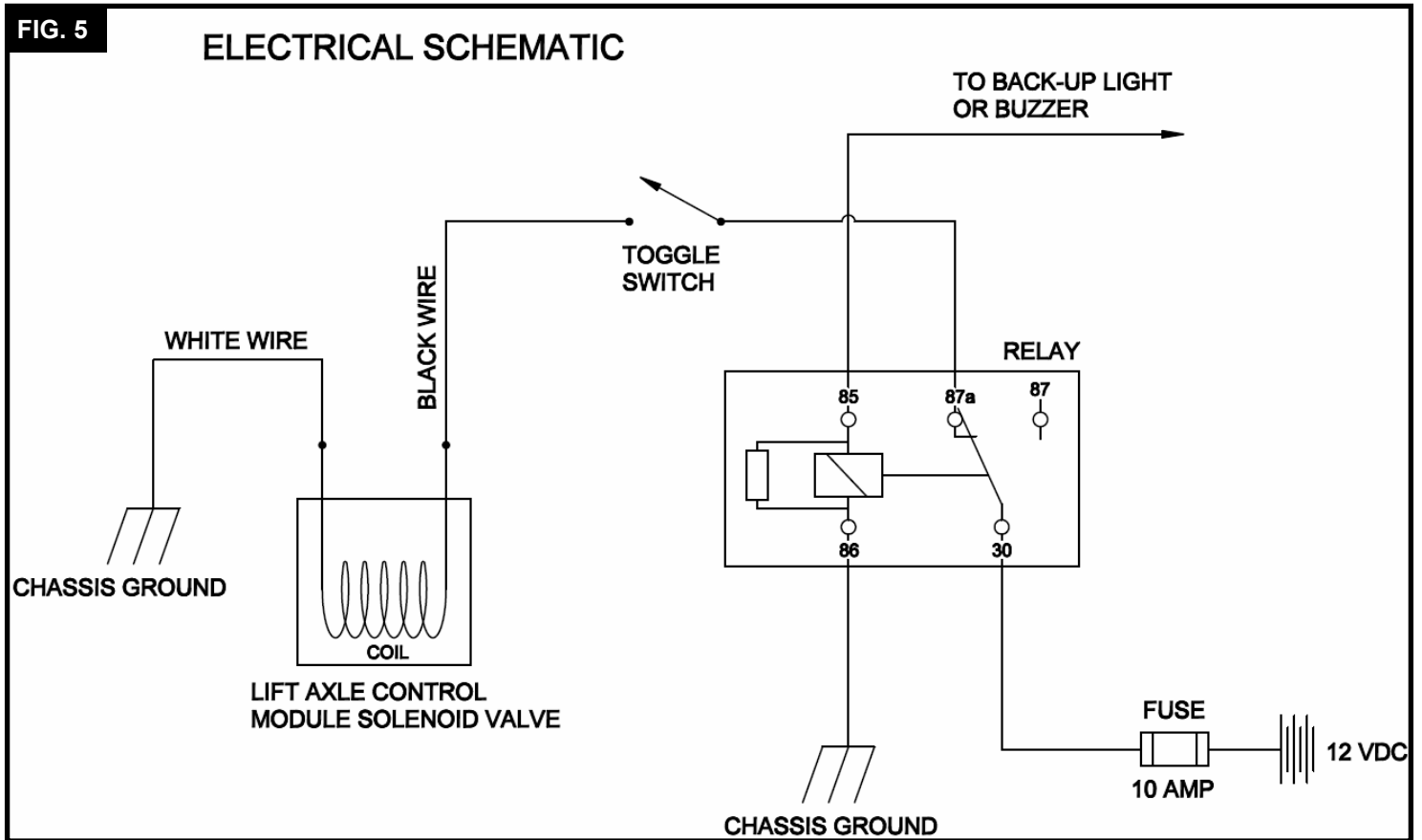

Control and Installation Kit Parts List

Standard Control (13501023) or Sealed Control (13501024)

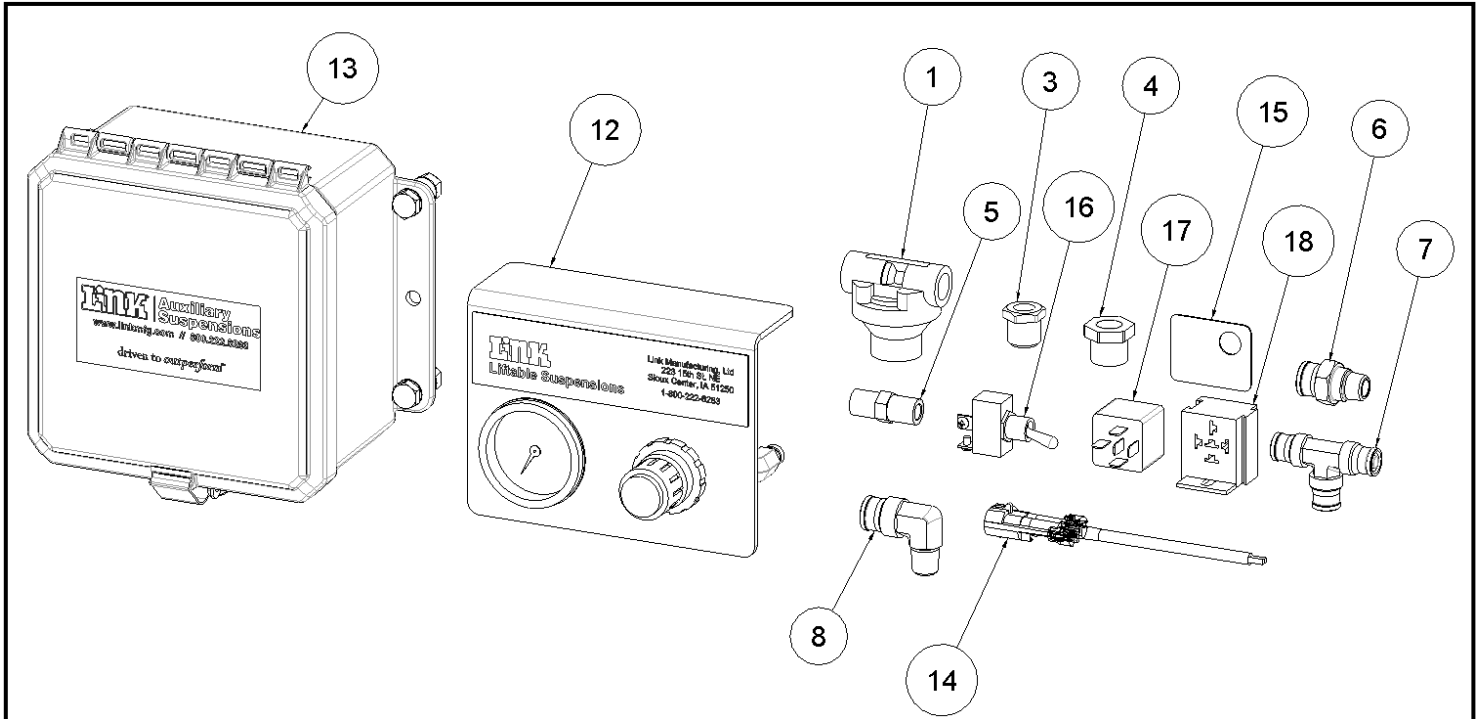

ITEM	PART NUMBER	DESCRIPTION	13501023 QTY	13501024 QTY
1	13010595	VALVE-PRESSURE PROTECTION	1	1
-	13020090	AIRLINE-NYLON, .250 O.D., BULK	30 ft	30 ft
3	13022016	BUSHING-REDUCER 3/8 M-NPT TO 1/4 F-NPT	1	1
4	13022018	BUSHING-REDUCER, 1/2 M-NPT - 1/4 F-NPT	1	1
5	13022065	HEX NIPPLE, 1/4 M-NPT	1	1
6	13025460	CONNECTOR-MALE, 1/4 NPT 1/2 TB	1	1
7	13025461	TEE-UNION, 3/8 TB	1	1
8	13025466	ELBOW-MALE, 1/4 NPT 1/2 TB	1	1
-	13033002	AIRLINE-NYLON, BLUE, 0.25 O.D., BULK	30 ft	30 ft
-	13034005	AIRLINE-NYLON, GREEN, .375 O.D., BULK	5 ft	5 ft
-	13035000	AIRLINE-NYLON, .500 O.D., BULK	20 ft	20 ft
12	13501018	AIR CONTROL ASSEMBLY	1	-
13	13501021	CONTROL BOX, SEALED	-	1
14	13502003	HARNESS-WIRE	1	1
15	15001318	PLATE-SWITCH, LIFT	1	1
16	15050350	SWITCH-TOGGLE	1	1
17	15050351	RELAY	1	1
18	15050354	RELAY BASE	1	1

Self Steer Pre-Plumbed Parts List

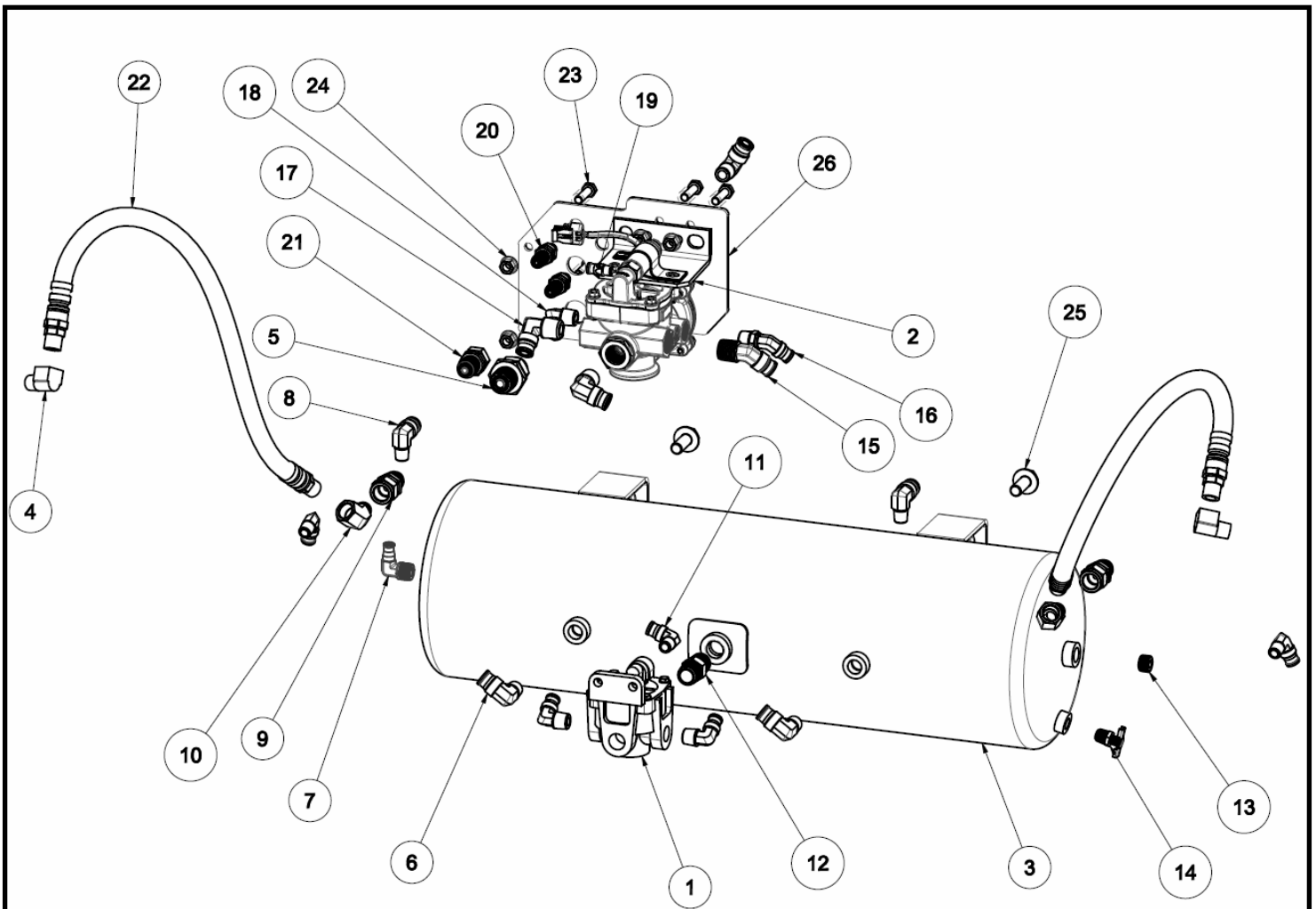

ITEM	PART NUMBER	DESCRIPTION	QTY	ITEM	PART NUMBER	DESCRIPTION	QTY
1	13010508	RELAY VALVE, RG-2, MIDLAND	1	14	13025473	DRAIN COCK-WING HANDLE, 1/4 NPT	1
2	13010571	LIFT AXLE CONTROL MODULE	1	15	1302544	ELBOW-MALE-45, 1/2 NPT 1/2 TB	1
3	13501027	TANK-AIR, 8 X 27 (8K, 10K, 13.5K ONLY)	1	16	13025475	ELBOW-MALE-45, 3/8 NPT 3/8 TB	1
	13010597	TANK-AIR, 9.5 X 27 (20K SELF-STEER ONLY)					
4	13022102	ELBOW, 90 STREET (3/8-NPT)	2	17	13025476	ELBOW-MALE, 1/2 NPT 1/2 TB	2
5	13025462	UNION-BULKHEAD-FEMALE, 3/8 NPT 1/2 TB	1	18	13025477	ELBOW-MALE, 3/8 NPT 3/8 TB	3
6	13025463	ELBOW-MALE, 3/8 NPT 1/2 TB	3	19	13025480	CONNECTOR-MALE, 1/8 NPT 1/4 TB	1
7	13025465	ELBOW-MALE, 3/8 NPT 1/4 TB	1	20	13025481	UNION-BULKHEAD, 1/4 TB	2
8	13025466	ELBOW-MALE, 1/4 NPT 1/2 TB	2	21	13025482	UNION-BULKHEAD, 3/8 TB	1
9	13025468	UNION-BULKHEAD-FEMALE, 3/8 NPT 3/8 TB	2	22	13029972	ASSEMBLY-AIR BRAKE HOSE (26 IN.)	2
10	13025469	ELBOW-STREET-45, 3/8 NPT	2	23	14102701	HEX CAP SCREW, M8 X 1.25 X 30, 8.8	4
11	13025470	MALE-ELBOW, 1/4 NPT 3/8 TB	3	24	15060554	HEX TOP LOCK FLANGE NUT, M8 X 1.25, CLASS 10	4
12	13025471	NIPPLE-HEX, 1/2 NPT	1	25	15060555	HEAVY HEX FLNG SCR M12 X 1.75 X 30 CLS 10.9	4
13	13025472	PLUG-HEX-HEAD-COUNTERSUNK, 3/8 NPT	1	26	80003475	PLATE-BULKHEAD, INT AIR	1

Non Steer Pre-Plumbed Parts List

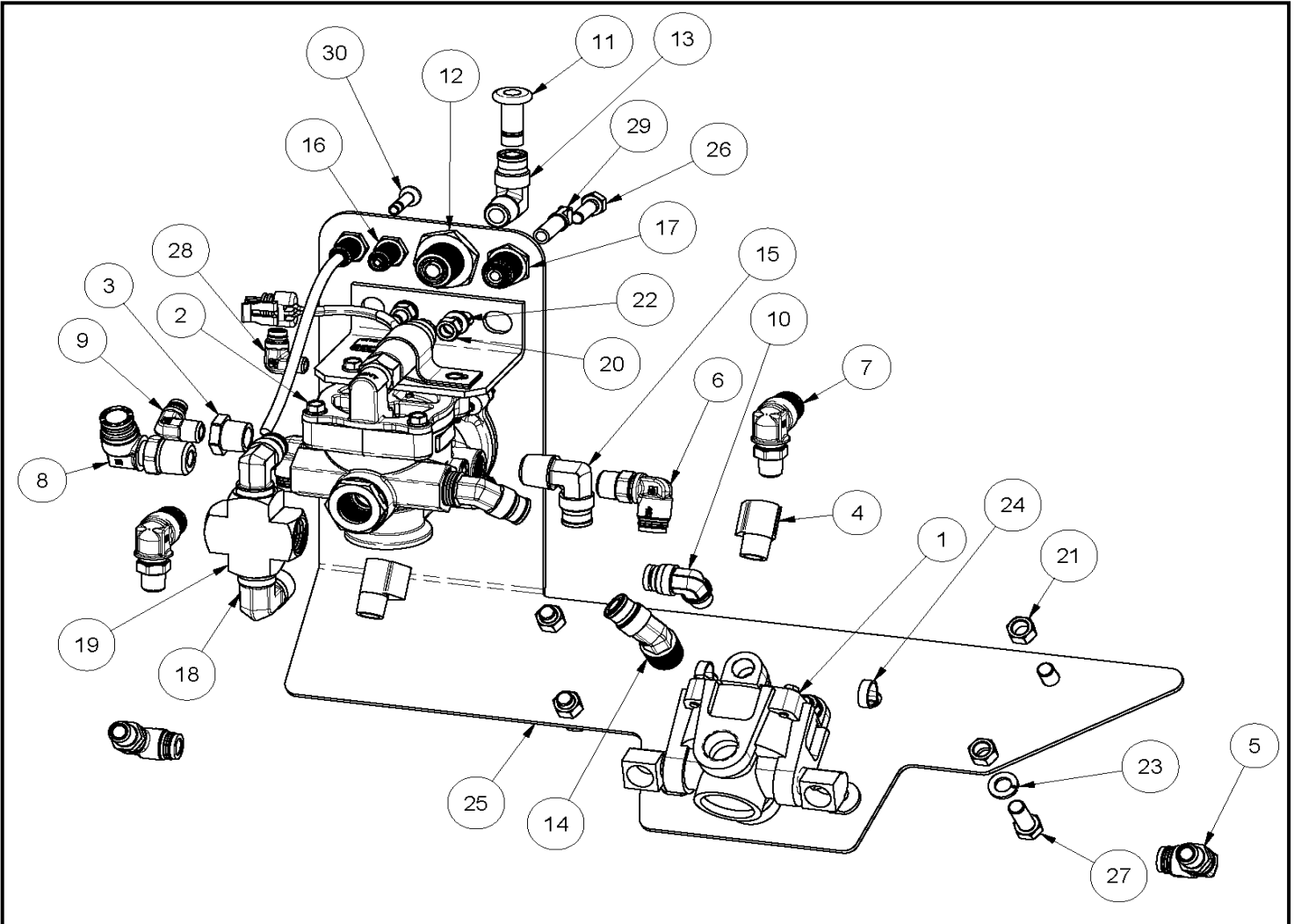

ITEM	PART NUMBER	DESCRIPTION	QTY	ITEM	PART NUMBER	DESCRIPTION	QTY
1	13010508	RELAY VALVE, RG-2, MIDLAND	1	16	13025481	UNION-BULKHEAD, 1/4 TB	2
2	13010571	LIFT AXLE CONTROL MODULE	1	17	13025482	UNION-BULKHEAD, 3/8 TB	1
3	13022018	BUSHING-REDUCER, 1/2 M-NPT - 1/4 F-NPT	1	18	13025515	MALE ELBOW-1/2 NPT TO 1/2 NPT, 90°	1
4	13022102	ELBOW, 90 STREET (3/8-NPT)	4	19	13029501	FITTING-CROSS, 1/2 NPT	1
5	13025094	ELBOW-SWIV, 3/8 TB, 1/4 M-NPT	2	20	14701000	5/16 UNC HEX NUT	4
6	13025095	ELBOW-SWIV 90 - 3/8" TB X 3/8" MNPT DOT	2	21	14701200	3/8 UNC HEX NUT	5
7	13025097	ELBOW-SWIV, 1/2 TB, 1/4 M-NPT	2	22	14851000	5/16 LOCK WASHER	4
8	13025099	ELBOW-SWIV 90 - 1/2" TB X 1/2" MNPT DOT	1	23	14851200	3/8 LOCK WASHER	5
9	13025101	ELBOW, 1/4 TB 1/4 M-NPT DOT	1	24	15070001	CABLE TIE-BUTTON HEAD, 9.63" LONG	4
10	13025104	ELBOW-3/8 TB, 1/4 M-NPT	1	25	80002434	MOUNT PLATE-INTEGRATED AIR, 20K AUXILIARY	1
11	13025182	PLUG-PTC, 1/2	1	26	140B1008	5/16 X 1 UNC HEX CAP SCR (GR 8) O&P	4
12	13025462	UNION-BULKHEAD-FEMALE, 3/8 NPT 1/2 TB	1	27	140B1208	3/8 X 1 UNC HEX CAP SCR (GR 8) O&P	5
13	13025463	ELBOW-MALE, 3/8 NPT 1/2 TB	1	28	H15037	ELBOW, 1/4 TB 1/8 M-NPT, PUSH-IN DOT	1
14	13025474	ELBOW-MALE-45, 1/2 NPT 1/2 TB	2	29	H15313	PLUG-PTC, 3/8"	1
15	13025476	ELBOW-MALE, 1/2 NPT 1/2 TB	2	30	H16661	PLUG-PTC, 1/4	2

4AS00093 - SERVICE KIT - SOLENOID, GT VALVE		
ITEM	DESCRIPTION	QTY
1	VALVE-SOLENOID,AIR	1

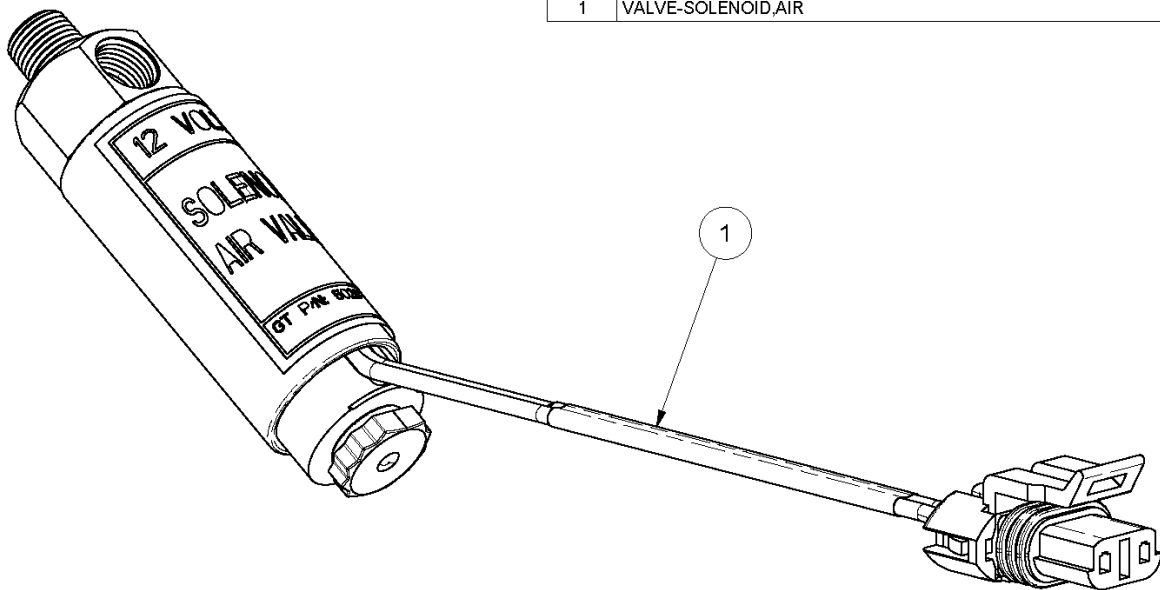

4AS00115 - SERVICE KIT - REGULATOR		
ITEM	DESCRIPTION	QTY
1	INSTRUCTIONS-INSTALLATION-REGULATOR-4AS00115	1
2	REGULATOR-AIR PRESSURE	1

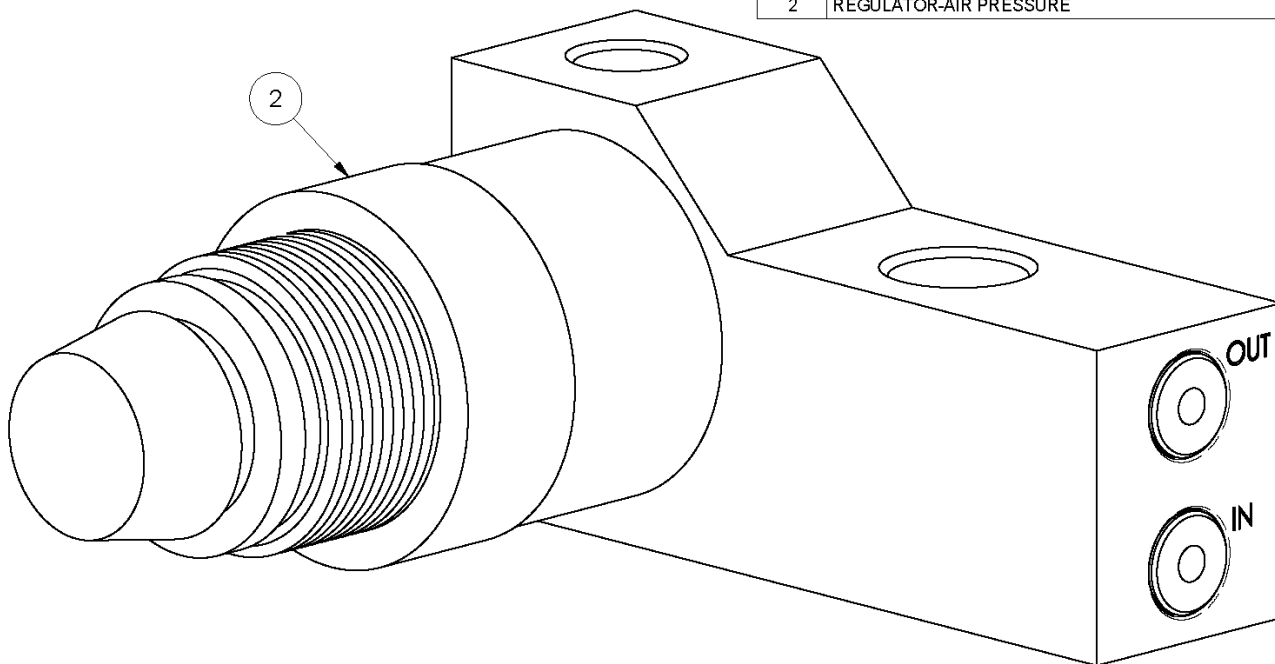

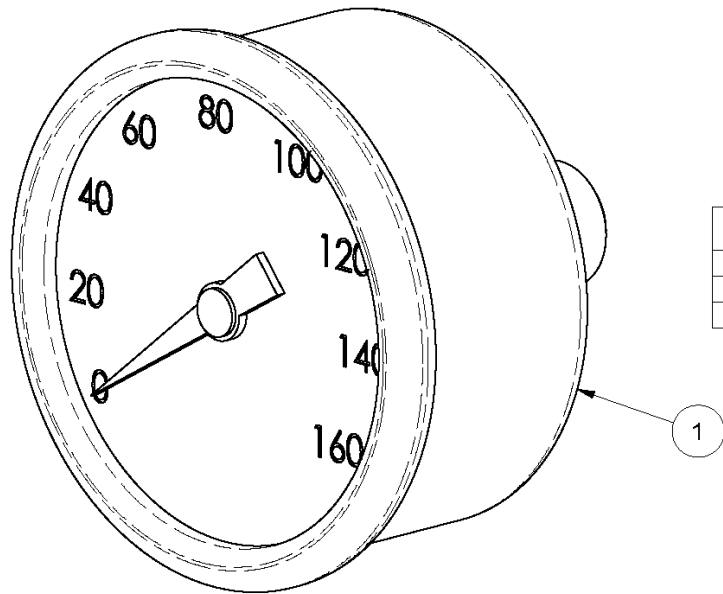

4AS00116 - SERVICE KIT - GAUGE		
ITEM	DESCRIPTION	QTY
1	GAUGE-AIR PRESSURE	1
2	INSTRUCTIONS-INSTALLATION-GAUGE-4AS00116	1



LINK MANUFACTURING, LTD.
223 15TH ST. NE, SIOUX CENTER, IA 51250
1-800-222-6283 www.linkmfg.com

LINK | **Suspensión**
Auxiliar

INSTRUCCIONES DE INSTALACIÓN LISTA DE PARTES

**KITS DE CONTROL DE
AIRE INTEGRADOS**
(13501023 Y 13501024)

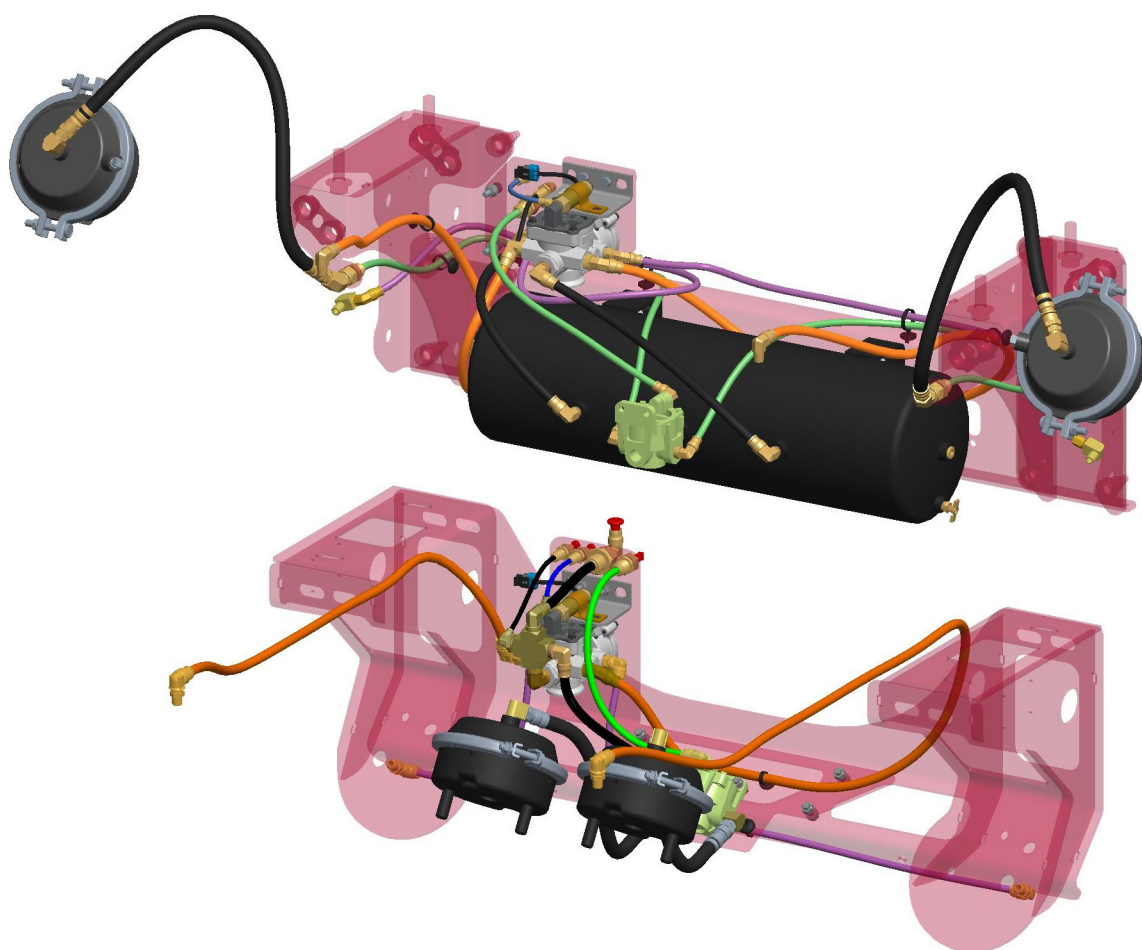

Link Mfg. Ltd.
223 15th St. N.E.
Sioux Center, IA USA
51250-2120
www.linkmfg.com

**¿PREGUNTAS?
LLAME AL
SERVICIO AL CLIENTE
1-800-222-6283**

Estos **KITS DE CONTROL DE AIRE INTEGRADOS** se usan para suspensiones auxiliares Link de 8 K, 10 K, 13.5 K y 20 K

80003570
15 DE DICIEMBRE DE 2023

IMPORTANTE: ES IMPORTANTE LEER LAS INSTRUCCIONES PARA LA INSTALACIÓN EN SU TOTALIDAD Y CUIDADOSAMENTE ANTES DE PROCEDER CON LA INSTALACIÓN.





1. INTRODUCCIÓN

Gracias por elegir un Kit de aire integrado de Link. Queremos ayudarlo a obtener los mejores resultados de esta suspensión y operarla con seguridad. Estas instrucciones contienen información para ayudarlo a instalar el Kit de aire integrado de Link. Estas instrucciones están destinadas exclusivamente para usarse con este producto.

Toda la información contenida en estas instrucciones se basa en la información más reciente disponible al momento de su impresión. Link Manufacturing se reserva el derecho de cambiar sus productos o manuales en cualquier momento sin aviso previo.

Los componentes dañados deben devolverse a Link con un número acordado previamente de Autorización de Devolución de Materiales (RMA) a través del Departamento de Atención al Cliente. Entonces el componente dañado podrá reemplazarse en cumplimiento con las condiciones de garantía.

2. SÍMBOLOS DE SEGURIDAD, SÍMBOLO DE PAR DE APRIETE y NOTAS

 PELIGRO	PELIGRO indica una situación riesgosa que, de no evitarse, provocará la muerte o una lesión grave.
 ADVERTENCIA	Una ADVERTENCIA indica una situación posiblemente riesgosa que, de no evitarse, podría conducir a la muerte o a alguna lesión grave.
 PRECAUCIÓN	PRECAUCIÓN indica una situación posiblemente riesgosa que, de no evitarse, podría conducir a una lesión leve o moderada.
 AVISO	AVISO indica una situación posiblemente riesgosa que, de no evitarse, podría resultar en daños a la propiedad.
 PAR DE APRIETE	PAR DE APRIETE indica que los sujetadores nombrados se deben apretar a un valor de par de apriete especificado.
NOTA:	Una Nota proporciona información o sugerencias que le ayudan a realizar una tarea de manera correcta.

3. PRÁCTICAS DE TRABAJO SEGURO

3.1 PRECAUCIÓN

Al manipular las piezas, use guantes, lentes, protección para los oídos y otros elementos de equipo de seguridad adecuados.

3.2 PRECAUCIÓN

Practique procedimientos de elevación seguros. Considere el tamaño, la forma y el peso de los ensamblajes. Busque ayuda o la asistencia de una grúa cuando levante ensamblajes pesados. Asegúrese de que la trayectoria esté despejada.

4. LINEAMIENTOS PARA LA INSTALACIÓN

4.1 El instalador debe verificar que el eje esté configurado adecuadamente para el kit de aire integrado que se agregue.

4.2 No se permite la alteración de ningún componente de la suspensión Link sin la debida autorización del personal calificado de Link.

4.3 No se permite la soldadura de ningún componente de la suspensión, a menos que lo especifique Link.

4.4 ADVERTENCIA

El instalador es responsable de asegurar que el sistema de frenado guarde conformidad con FMVSS 121.

4.5 PRECAUCIÓN

El apriete correcto de los sujetadores es importante para el desempeño y la seguridad de la suspensión. Siga todas las especificaciones de par de apriete a lo largo de las instrucciones

NOTAS:

- 1) Se debe tomar en cuenta varios elementos para dirigir todo el cableado y el conducto de aire a lugares protegidos lejos de partes móviles.
- 2) Se pueden requerir sujetacables u otros dispositivos de sujeción para fijar el conducto de aire, el cable y/o los accesorios al camión/la suspensión.
- 3) Aplique Permatex #807 o un sellador de tubo roscado anaeróbico similar para llenar tres tubos roscados exteriores en accesorios de latón y apriete 1-½ vueltas después de apretar manualmente.

AVISO

Este kit es para una suspensión auxiliar donde el conductor desea que el eje de elevación esté arriba cuando el botón de encendido esté apagado. Este es el estado predeterminado instalado de fábrica. Contacte al Servicio al cliente de Link si requiere otras opciones.

INSTRUCCIONES DE TUBERÍAS

A. Conecte la válvula de protección contra presión directamente al tanque de suministro de aire en el camión usando el reductor de 3/8 NPT o 1/2 NPT y el accesorio de tubo corto de 1/4 NPT (se proporcionan todos). Instale el conector proporcionar en el puerto de salida de la válvula de protección contra presión.

AVISO

Asegúrese de que la dirección del flujo para el sistema coincida con el indicador de flujo en la válvula de protección contra presión.

B. Monte el panel/la caja de control al exterior del camión en la ubicación deseada para la conveniencia del conductor. Asegúrese de que sea fácil acceder a los controles de aire. (Algunos estados pueden permitir montar la caja de controles de aire dentro de la cabina).

C. Conecte a la línea de la señal del sistema de frenos neumáticos del camión usando la unión en T proporcionada.

D. Dirija todos los conductos de aire a la placa de mampara de su suspensión usando los esquemas de tuberías en la **FIG. 1 y 3 (autodirección) y 2 y 4 (sin dirección).**

E. Asegure todos los componentes sueltos al camión.

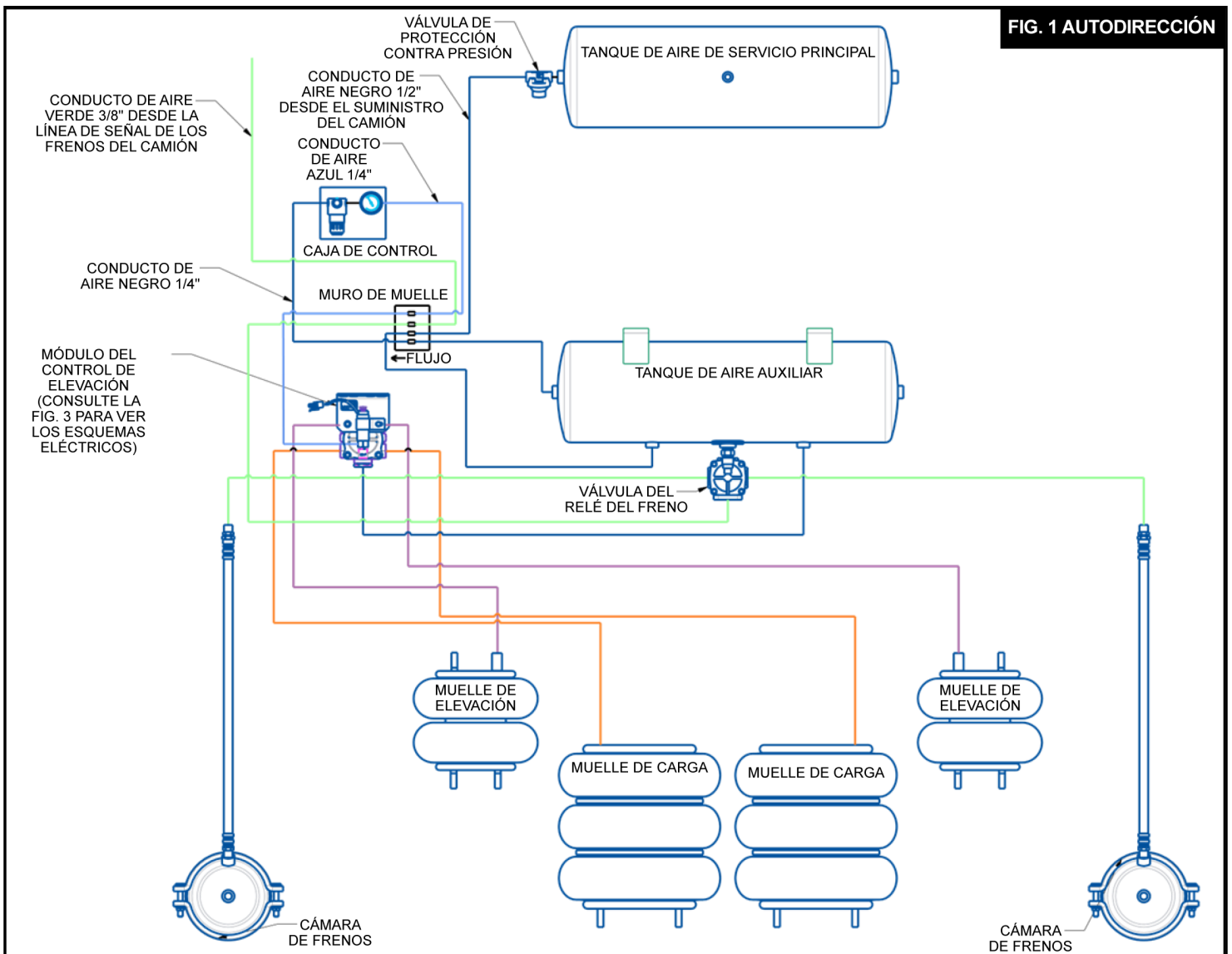

FIG. 1 AUTODIRECCIÓN

FIG. 2 SIN DIRECCIÓN

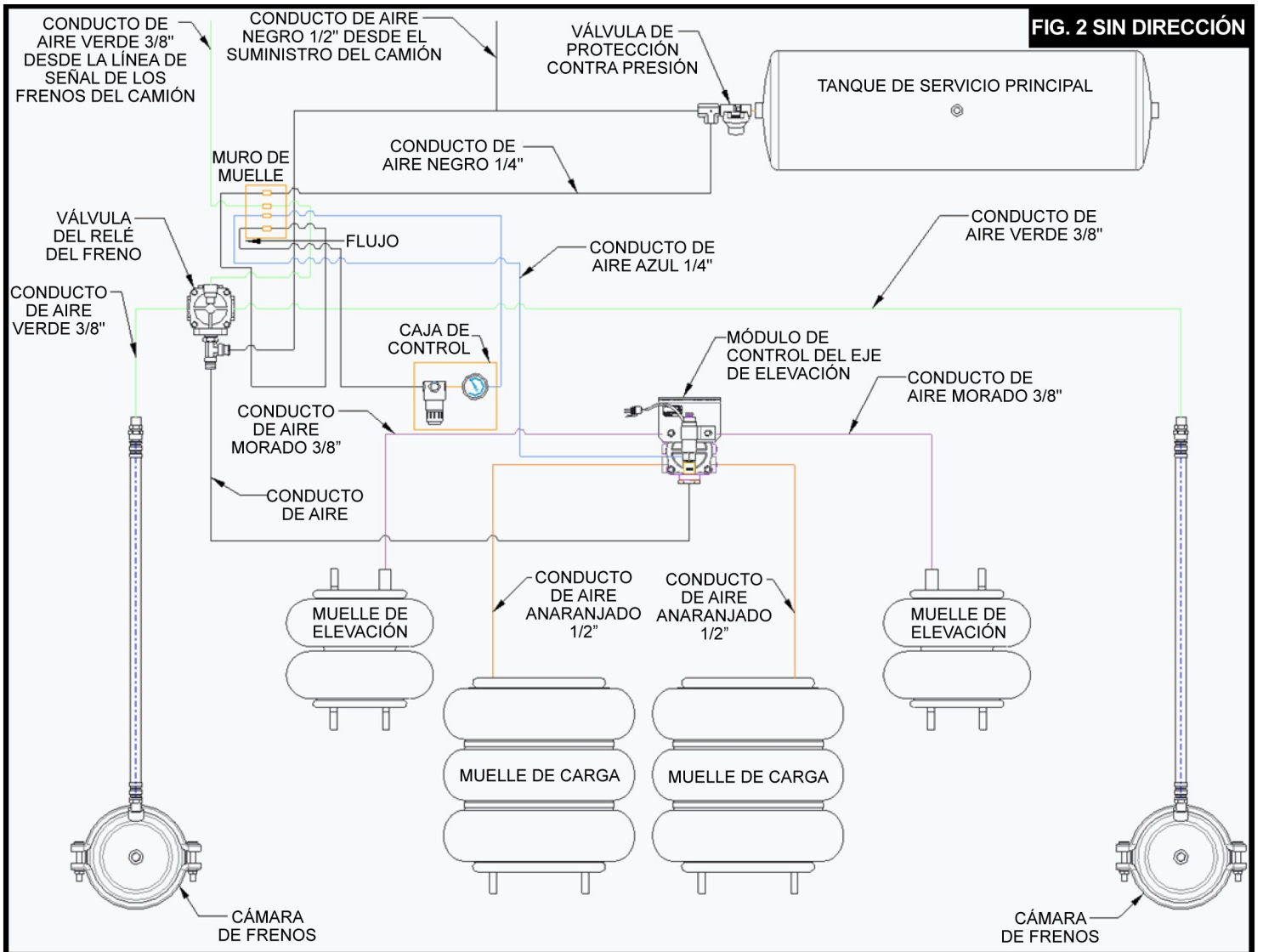

FIG. 3

AUTODIRECCIÓN

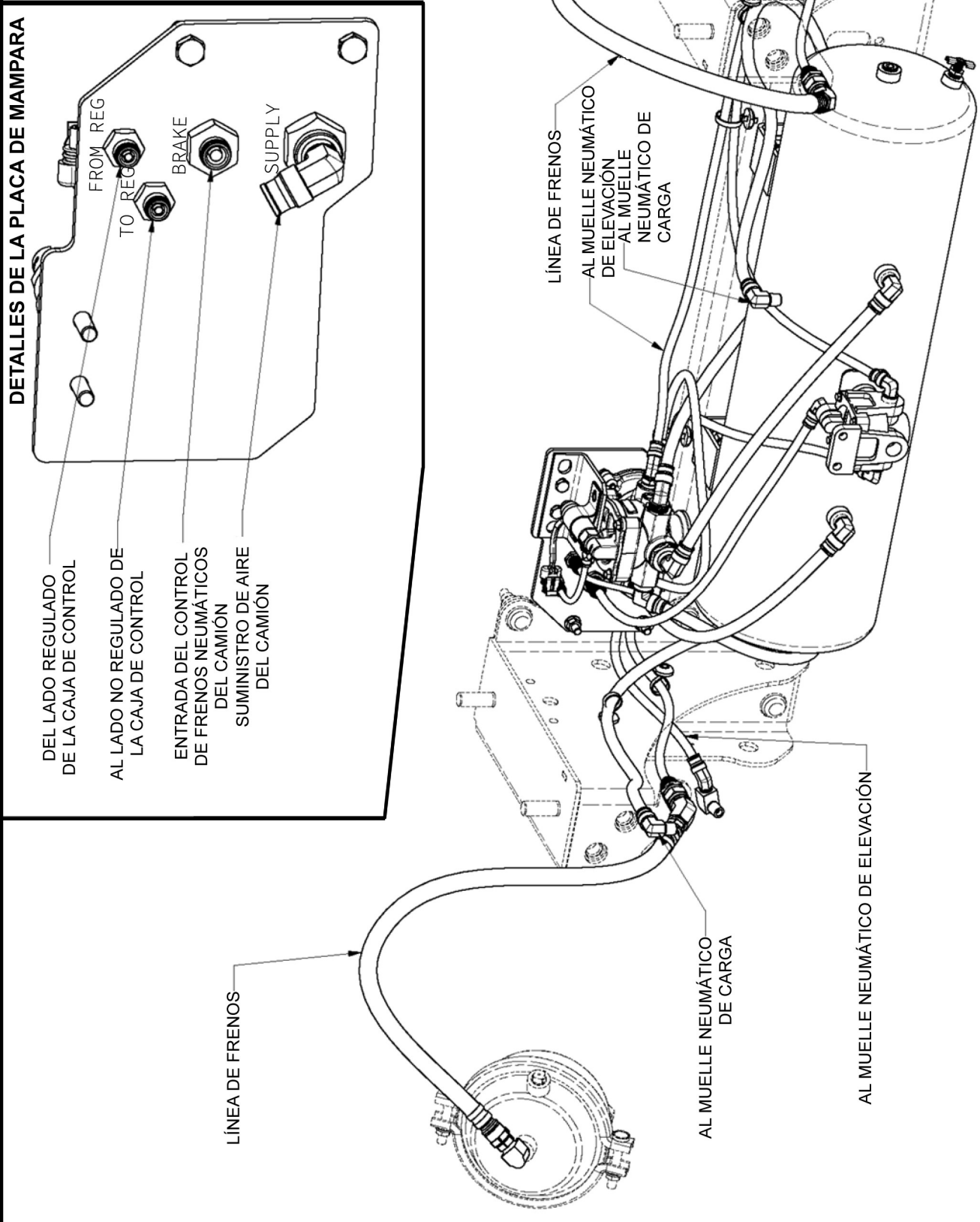
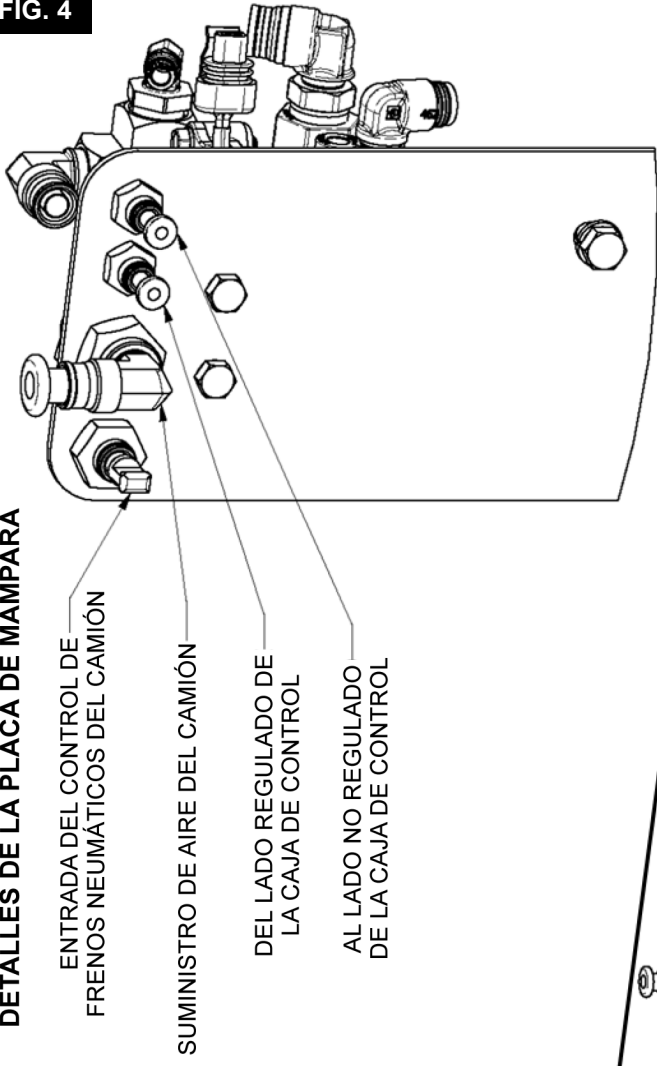
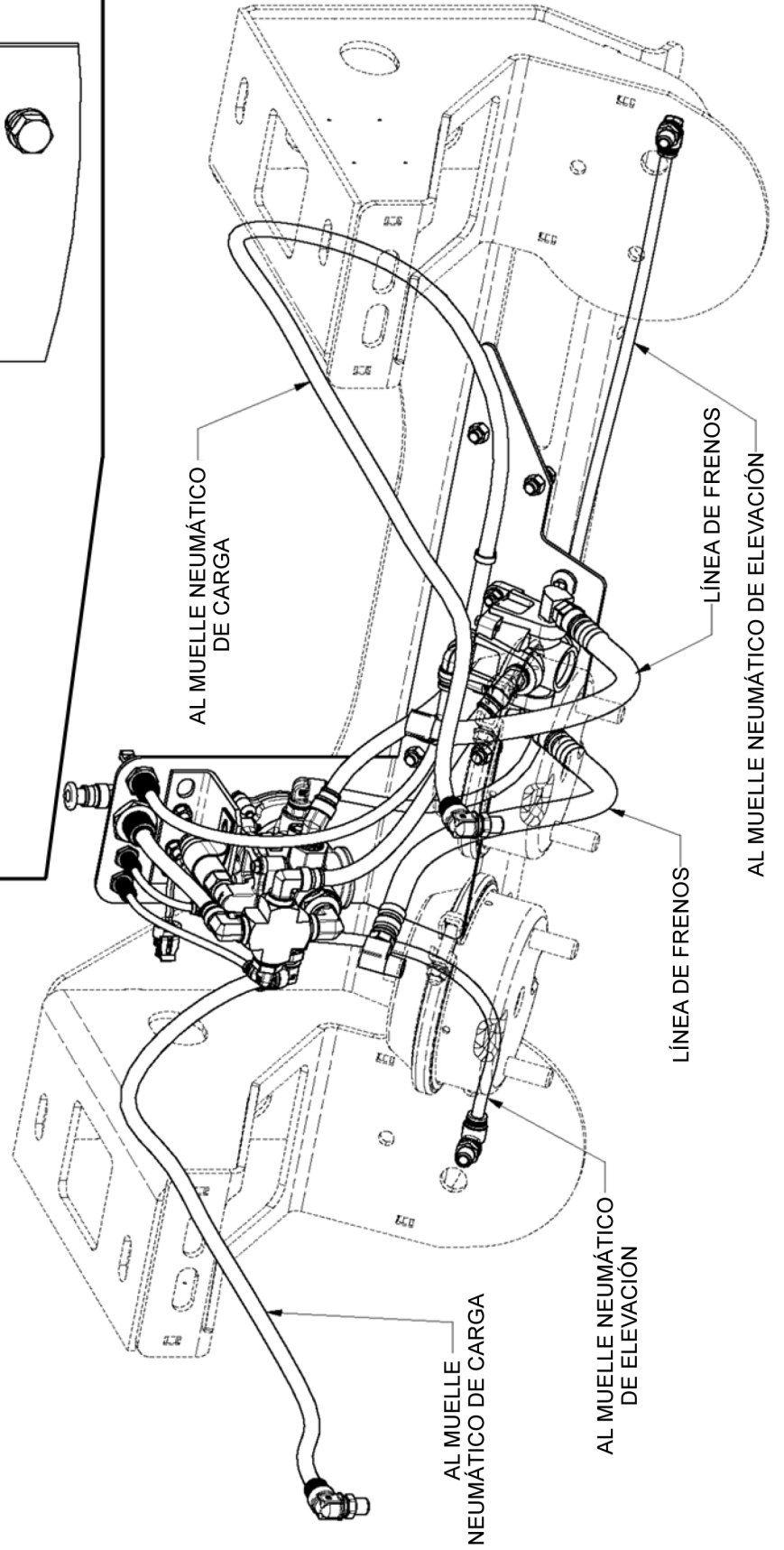

FIG. 4

DETALLES DE LA PLACA DE MAMPARA



SIN DIRECCIÓN



INSTRUCCIONES ELÉCTRICAS

⚠ PRECAUCIÓN Siempre desconecte la batería mientras trabaja con el sistema eléctrico del vehículo.

- Monte la base del relevador al camión en una ubicación protegida. **NOTA:** Si hay un espacio abierto en el panel del relevador del camión y desea conectar el relevador a través de este panel, no necesitará la base del relevador proporcionada.
- Conecte todos los cables al relevador como se muestra en la **FIG. 5**, apriete los conectores rápidos sin rosca (no se proporcionan) a los cables y móntelos en la base del relevador proporcionada. **NOTA:** Asegúrese de cambiar la fuente de 12 VCD (se apaga con la llave).
- Conecte al interruptor de palanca desde la terminal 87a en el relevador y desde el cable negro del haz de cables de la válvula de solenoide.
- Conecte el cable blanco del haz de cables de la válvula de solenoide a una toma de tierra confiable en el camión. La conexión al bastidor del camión **NO** es suficiente para una tierra sin problemas.
- Monte el interruptor de palanca y la placa del interruptor de palanca a la parte interior del camión en la ubicación deseada. **NOTA:** Asegúrese de que la posición del eje de elevación se relacione con la posición "subir/bajar" en la placa del interruptor de palanca (puede ser necesario retirar la pestaña en la placa del interruptor de palanca).
- Cuando las conexiones eléctricas estén listas, vuelva a conectar la batería, presurice el sistema y apriete los accesorios que presenten fugas.

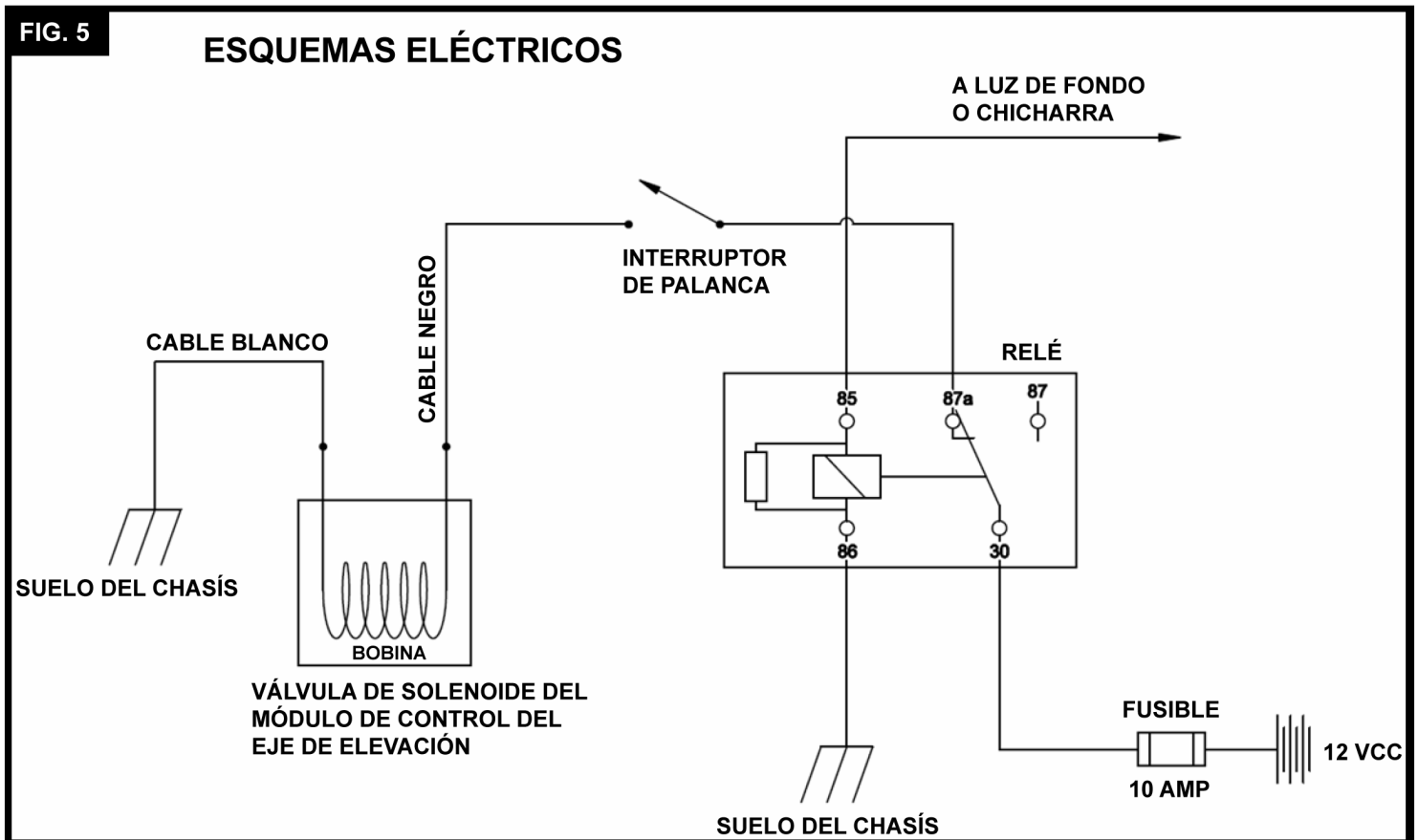

Lista de partes del kit de control e instalación

Control estándar (13501023) o Control sellado (13501024)

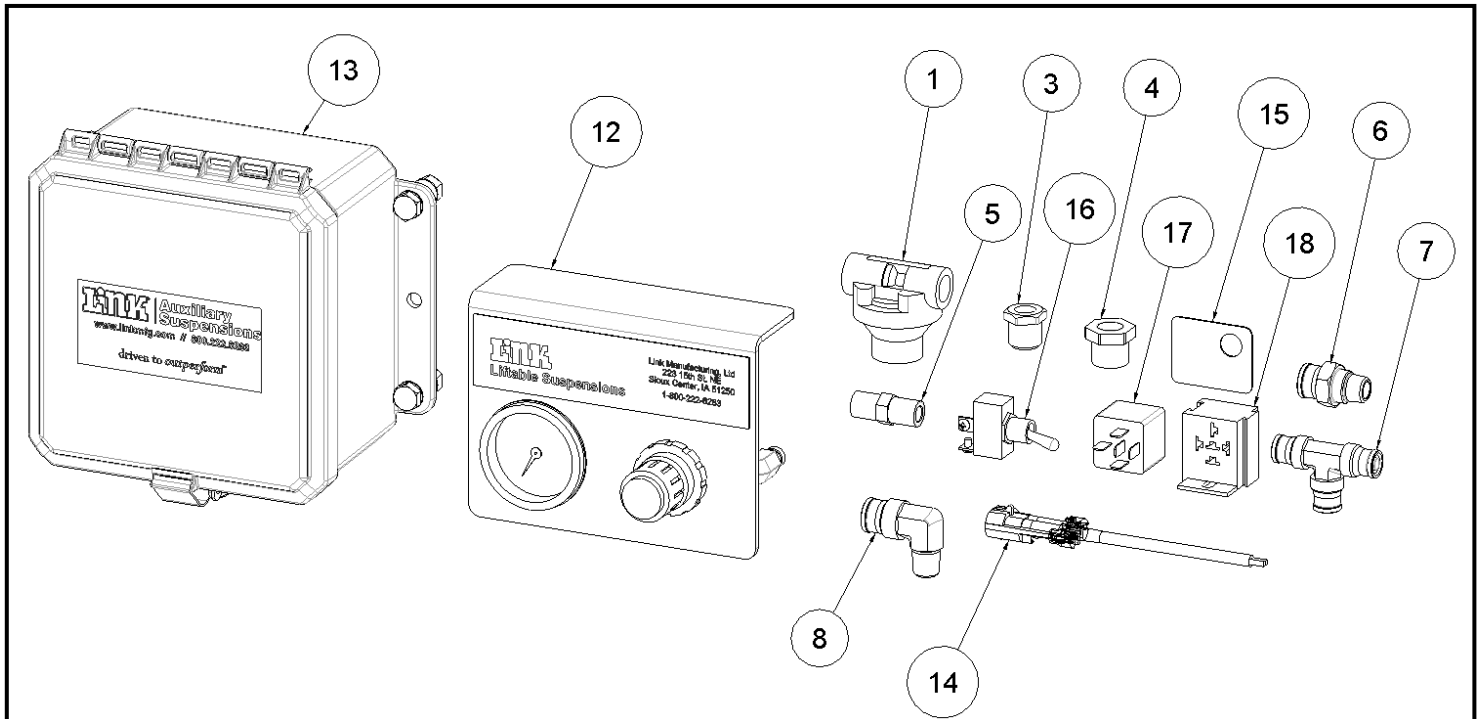

ARTÍCULO	NÚMERO DE PARTE	DESCRIPCIÓN	13501023 CANT.	13501024 CANT.
1	13010595	PROTECCIÓN DE LA PRESIÓN DE LA VÁLVULA	1	1
-	13020090	CONDUCTO DE AIRE-NYLON, DIÁMETRO EXTERIOR DE 0.250, GRANEL	30 pies	30 pies
3	13022016	CASQUILLO-REDUCTOR 3/8 M-NPT A 1/4 F-NPT	1	1
4	13022018	CASQUILLO-REDUCTOR, 1/2 M-NPT – 1/4 F-NPT	1	1
5	13022065	TUBO CORTO HEXAGONAL, 1/4 M-NPT	1	1
6	13025460	CONECTOR-MACHO, 1/4 NPT 1/2 TB	1	1
7	13025461	UNIÓN EN T, 3/8 TB	1	1
8	13025466	CODO-MACHO, 1/4 NPT 1/2 TB	1	1
-	13033002	CONDUCTO DE AIRE-NYLON, DIÁMETRO EXTERIOR DE 0.25, GRANEL	30 pies	30 pies
-	13034005	CONDUCTO DE AIRE-NYLON, VERDE, DIÁMETRO EXTERIOR DE 0.375, GRANEL	5 pies	5 pies
-	13035000	CONDUCTO DE AIRE-NYLON, DIÁMETRO EXTERIOR DE 0.500, GRANEL	20 pies	20 pies
12	13501018	ENSAMBLE DEL CONTROL DE AIRE	1	-
13	13501021	CAJA DE CONTROL, SELLADA	-	1
14	13502003	HAZ DE CABLES	1	1
15	15001318	PLACA-INTERRUPTOR, ELEVACIÓN	1	1
16	15050350	INTERRUPTOR DE PALANCA	1	1
17	15050351	RELAY	1	1
18	15050354	BASE DEL RELEVADOR	1	1

Lista de partes preconectadas y con autodirección

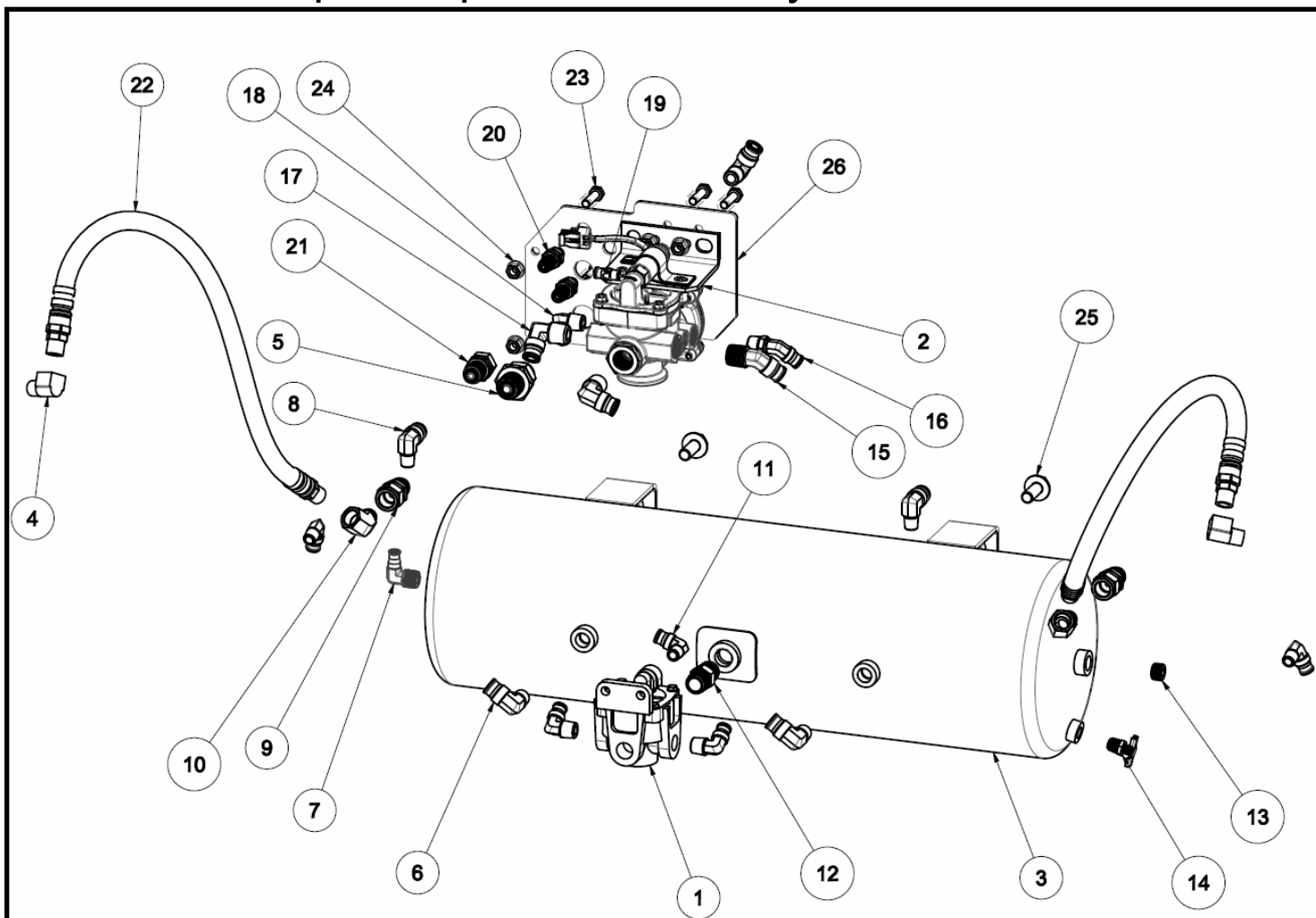

ARTÍCULO	NÚMERO DE PARTE	DESCRIPCIÓN	CANT.	ARTÍCULO	NÚMERO DE PARTE	DESCRIPCIÓN	CANT.
1	13010508	VÁLVULA DEL RELEVADOR, RG-2, MIDLAND	1	14	13025473	VÁLVULA DE VACIADO-GRIFO DE MARIPOSA, 1/4 NPT	1
2	13010571	MÓDULO DE CONTROL DEL EJE DE ELEVACIÓN	1	15	1302544	CODO-MACHO-45, 1/2 NPT 1/2 TB	1
3	13501027	TANQUE-AIRE, 8 X 27 (SOLO 8 K, 10 K, 13.5 K)	1	16	13025475	CODO-MACHO-45, 3/8 NPT 3/8 TB	1
	13010597	TANQUE-AIRE, 9.5 X 27 (AUTODIRECCIÓN SOLO 20K)					
4	13022102	CODO CALLE 90. (3/8-NPT)	2	17	13025476	CODO-MACHO, 1/2 NPT 1/2 TB	2
5	13025462	UNIÓN-MAMPARA-HEMBRA, 3/8 NPT 1/2 TB	1	18	13025477	CODO-MACHO, 3/8 NPT 3/8 TB	3
6	13025463	CODO-MACHO, 3/8 NPT 1/2 TB	3	19	13025480	CONECTOR-MACHO, 1/8 NPT 1/4 TB	1
7	13025465	CODO-MACHO, 3/8 NPT 1/4 TB	1	20	13025481	UNIÓN-MAMPARA, 1/4 TB	2
8	13025466	CODO-MACHO, 1/4 NPT 1/2 TB	2	21	13025482	UNIÓN-MAMPARA, 3/8 TB	1
9	13025468	UNIÓN-MAMPARA-HEMBRA, 3/8 NPT 3/8 TB	2	22	13029972	ENSAMBLE-MANGUERA DE FRENO NEUMÁTICO (26 IN)	2
10	13025469	CODO-CALLE-45, 3/8 NPT	2	23	14102701	TORNILLO DE CABEZA HEXAGONAL, M8 X 1.25 X 30, 8.8	4
11	13025470	CODO-MACHO, 1/4 NPT 3/8 TB	3	24	15060554	TUERCA DE BRIDA DE SEGURIDAD DE CABEZA HEXAGONAL, M8 X 1.25, CLASE 10	4
12	13025471	TUBO CORTO HEXAGONAL, 1/2 NPT	1	25	15060555	TORNILLO DE BRIDA HEXAGONAL PESADO M12 X 1.75 X 30 CLS 10.9	4
13	13025472	ARMADURA DEL CABEZAL DEL TORNILLO AVELLANADO HEXAGONAL, 3/8 NPT	1	26	80003475	PLACA-MAMPARA, AIRE INT	1

Lista de partes preconectadas y sin dirección

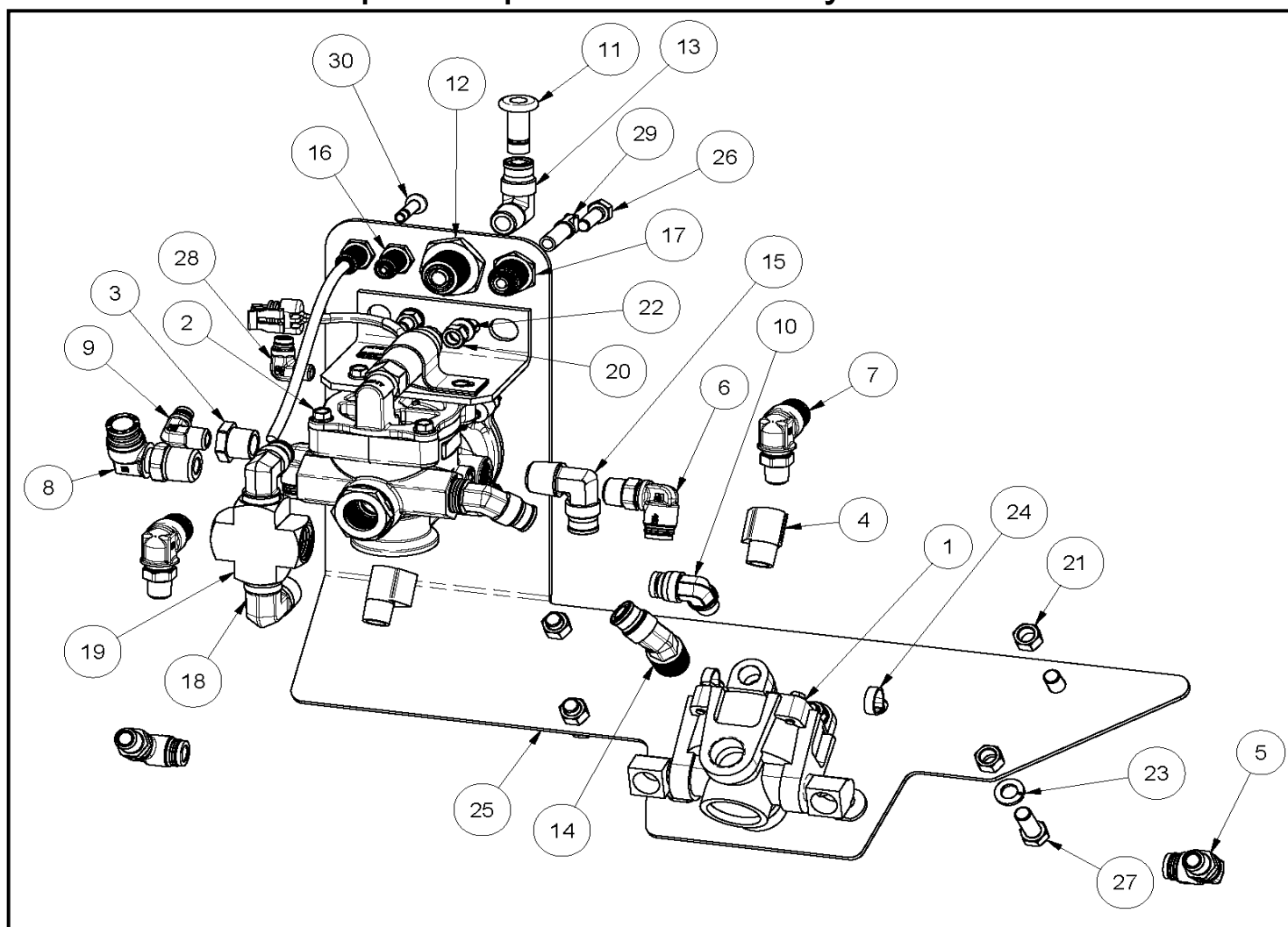

ARTÍCULO	NÚMERO DE PARTE	DESCRIPCIÓN	CANT.	ARTÍCULO	NÚMERO DE PARTE	DESCRIPCIÓN	CANT.
1	13010508	VÁLVULA DEL RELEVADOR, RG-2, MIDLAND	1	16	13025481	UNIÓN-MAMPARA, 1/4 TB	2
2	13010571	MÓDULO DE CONTROL DEL EJE DE ELEVACIÓN	1	17	13025482	UNIÓN-MAMPARA, 3/8 TB	1
3	13022018	CASQUILLO-REDUCTOR, 1/2 M-NPT – 1/4 F-NPT	1	18	13025515	CODO MACHO-1/2 NPT A 1/2 NPT, 90°	1
4	13022102	CODO CALLE 90. (3/8-NPT)	4	19	13029501	ACCESORIO-CRUZ, 1/2 NPT	1
5	13025094	CODO GIRATORIO, 3/8 TB, 1/4 M-NPT	2	20	14701000	5/16 TUERCA HEXAGONAL DE ROSCA CORRIENTE (GR B)	4
6	13025095	CODO GIRATORIO 90 – DIÁMETRO EXTERIOR DE 3/8" TB X 3/8" MNPT	2	21	14701200	3/8 TUERCA HEXAGONAL DE ROSCA CORRIENTE (GR B)	5
7	13025097	CODO GIRATORIO, 1/2 TB, 1/4 M-NPT	2	22	14851000	ARANDELA DE SEGURIDAD DE 5/16	4
8	13025099	CODO GIRATORIO 90 – DIÁMETRO EXTERIOR DE 1/2" TB X 1/2" MNPT	1	23	14851200	ARANDELA DE SEGURIDAD DE 3/8	5
9	13025101	CODO 1/4 TB, DIÁMETRO EXTERIOR 1/4 M-NPT	1	24	15070001	SUJETACABLE, CABEZA DE HONGO, 9.63" DE LARGO	4
10	13025104	CODO-3/8 TB, 1/4 M-NPT	1	25	80002434	PLACA DE MONTAJE-AIRE INTEGRADO, AUXILIAR DE 20 K	1
11	13025182	CLAVIJA-PTC, 1/2	1	26	140B1008	TORNILLO DE CABEZA HEXAGONAL DE ROSCA CORRIENTE 5/16 X 1 (GR 8)	4
12	13025462	UNIÓN-MAMPARA-HEMBRA, 3/8 NPT 1/2 TB	1	27	140B1208	TORNILLO DE CABEZA HEXAGONAL DE ROSCA CORRIENTE 3/8 X 1 (GR 8)	5
13	13025463	CODO-MACHO, 3/8 NPT 1/2 TB	1	28	H15037	CODO, 1/4 TB, 1/8 M-NPT, DIÁMETRO EXTERIOR EMPUJE	1
14	13025474	CODO-MACHO-45, 1/2 NPT 1/2 TB	2	29	H15313	CLAVIJA-PTC, 3/8"	1
15	13025476	CODO-MACHO, 1/2 NPT 1/2 TB	2	30	H16661	CLAVIJA-PTC, 1/4	2

4AS00093 – KIT DE SERVICIO-VÁLVULA DE SOLENOIDE GT

ARTÍCULO	DESCRIPCIÓN	CANT.
1	VÁLVULA DE SOLENOIDE, AIRE	1

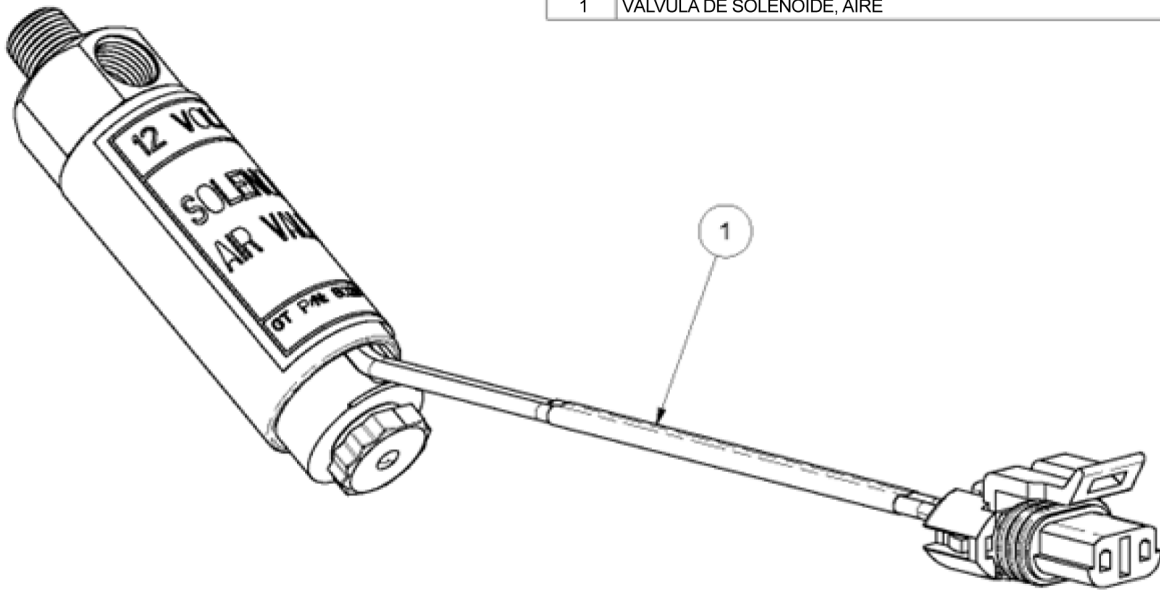

4AS00115 – KIT DE SERVICIO – REGULADOR

ARTÍCULO	DESCRIPCIÓN	CANT.
1	INSTRUCCIONES-INSTALACIÓN-REGULADOR-4AS00115	1
2	REGULADOR DE PRESIÓN DE AIRE	1

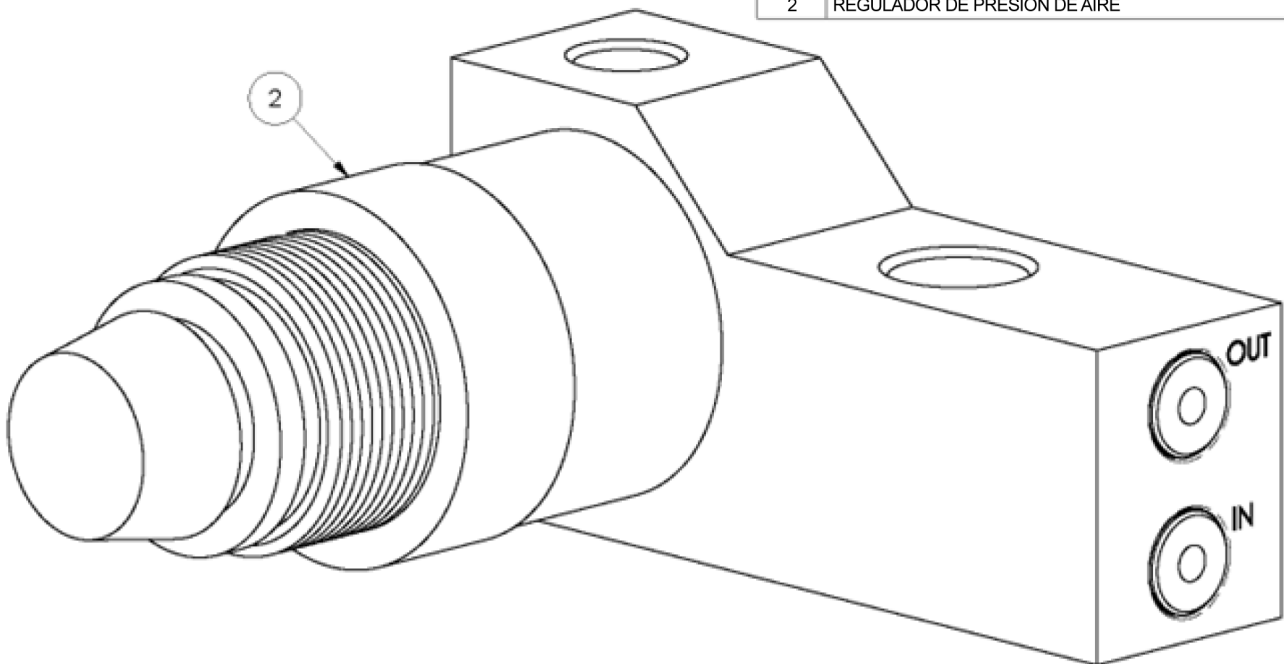

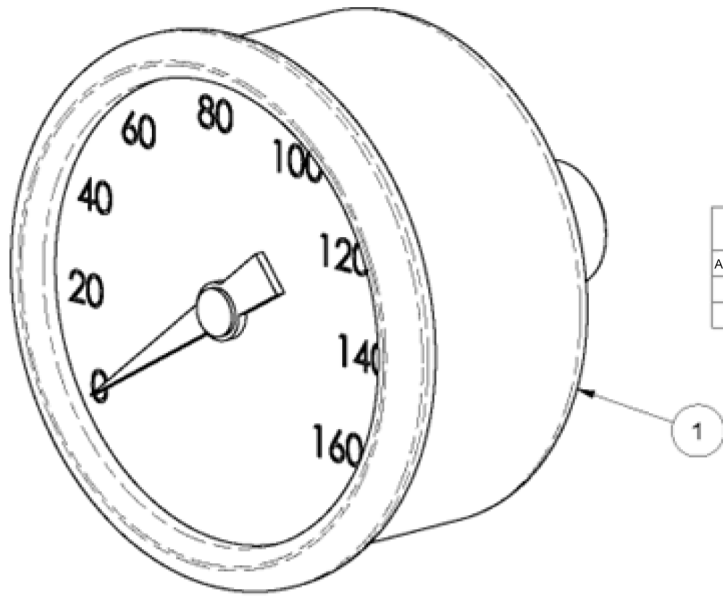

4AS00116 - KIT DE SERVICIO – MEDIDOR		
ARTÍCULO	DESCRIPCIÓN	CANT.
1	MEDIDOR DE PRESIÓN DE AIRE	1
2	INSTRUCCIONES-INSTALACIÓN-MEDIDOR-4AS00116	1



LINK MANUFACTURING, LTD.
223 15TH ST. NE, SIOUX CENTER, IA 51250
1-800-222-6283 www.linkmfg.com

LINK | **Suspensions
Auxiliaires**

Lien Mfg. Ltd.
223 15th St. NE
Sioux Center, É.-U.
51250-2120
www.linkmfg.com

**DES QUESTIONS ?
APPELEZ LE SERVICE
À LA CLIENTÈLE
1-800-222-6283**

INSTRUCTIONS D'INSTALLATION LISTE DES PIÈCES

**TROUSSES DE CONTRÔLE
D'AIR INTÉGRÉ
(13501023 ET 13501024)**

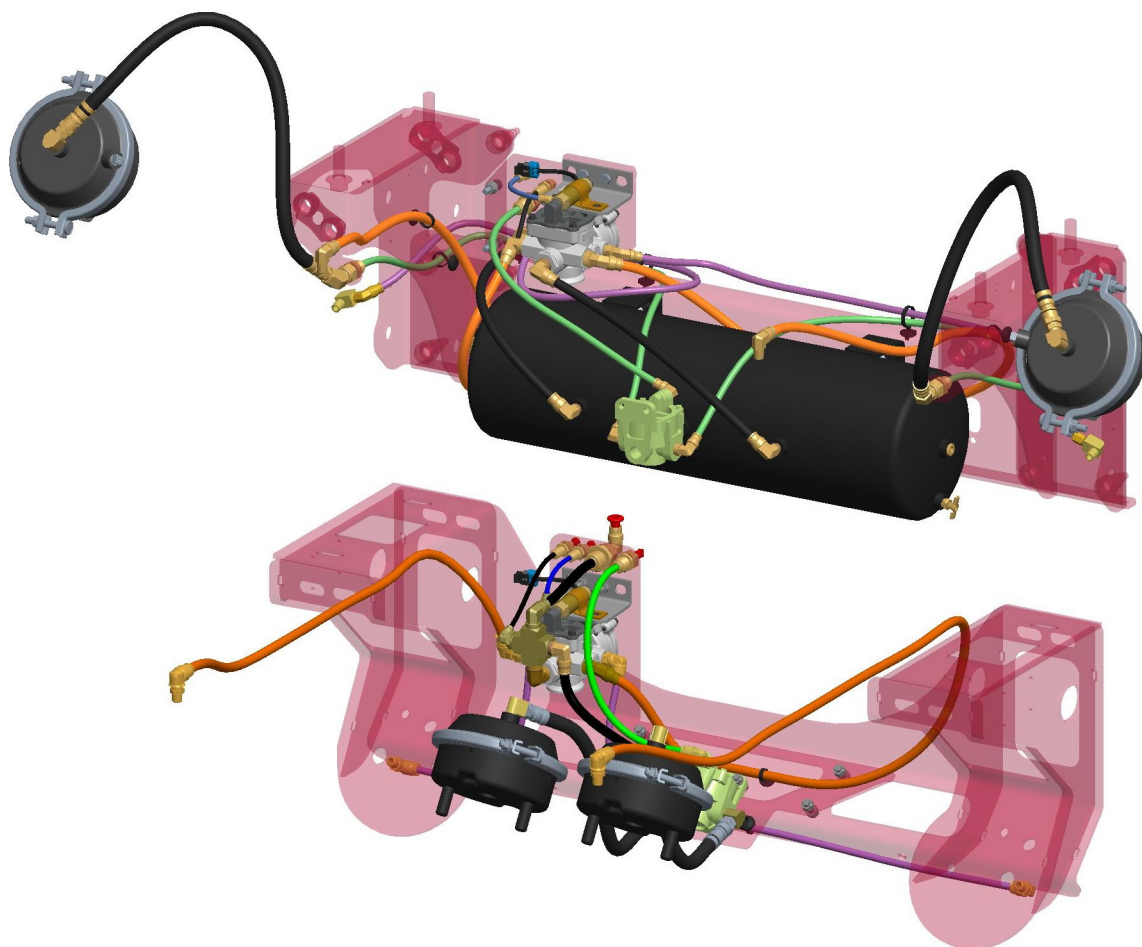

Ces **TROUSSES DE CONTRÔLE D'AIR INTÉGRÉ**,
sont utilisés pour les suspensions auxiliaires Link 8K, 10K,
13,5 K et 20K

IMPORTANT : IL EST IMPORTANT QUE TOUTES LES INSTRUCTIONS D'INSTALLATION SOIENT LUES ATTENTIVEMENT AVANT DE PROCÉDER À L'INSTALLATION.





1. INTRODUCTION

Merci d'avoir choisi une trousse d'air intégrée Link. Nous voulons vous aider à obtenir les meilleurs résultats de cette suspension et à la faire fonctionner en toute sécurité. Cette instruction contient des informations pour aider à l'installation de votre trousse d'air intégré Link. Cette instruction est destinée uniquement à être utilisée avec ce produit.

Tous les renseignements contenus dans cette instruction sont fondés sur les renseignements les plus récents disponibles au moment de l'impression. Link Manufacturing se réserve le droit de modifier ses produits ou manuels à tout moment sans préavis.

Les composants endommagés doivent être retournés à Link avec un numéro d'autorisation de retour de matériel (RMA) préétabli par l'intermédiaire du Service à la clientèle. Le composant endommagé peut alors être remplacé si les conditions de la garantie sont respectées.

2. Symboles de sécurité, symbole de couple et notes

	DANGER indique une situation dangereuse qui, si elle n'est pas évitée, entraînera la mort ou des blessures graves.
	AVERTISSEMENT indique une situation potentiellement dangereuse qui, si elle n'est pas évitée, pourrait entraîner la mort ou des blessures graves.
	ATTENTION indique une situation potentiellement dangereuse qui, si elle n'est pas évitée, pourrait entraîner des blessures mineures ou modérées.
	AVIS indique une situation potentiellement dangereuse qui, si elle n'est pas évitée, peut entraîner des dommages matériels.
	COUPLE indique que les fixations nommées doivent être serrées à une valeur de couple spécifiée.
REMARQUE :	Une note fournit des informations ou des suggestions qui vous aident à exécuter correctement une tâche.

3. PRATIQUES DE TRAVAIL SÉCURITAIRES

3.1 ATTENTION

Lorsque vous manipulez des pièces, portez des gants, des lunettes, des protections auditives et d'autres équipements de sécurité appropriés.

3.2 ATTENTION

Pratiquez des procédures de levage sécuritaires. Tenez compte de la taille, de la forme et du poids des assemblages. Obtenez de l'aide ou de l'aide d'une grue pour soulever des assemblages lourds. Assurez-vous que le chemin de déplacement est clair.

4. DIRECTIVES D'INSTALLATION

4.1 L'installateur doit vérifier que l'essieu est configuré correctement pour la trousse d'air intégré ajoutée.

4.2 Aucune modification d'un composant de suspension de Link n'est permise sans l'autorisation appropriée du personnel qualifié de Link.

4.3 Il est interdit de souder des composants de suspension, sauf dans les cas précisés par Link.

4.4 AVERTISSEMENT

Il incombe à l'installateur de veiller à ce que le système de freinage respecte la norme FMVSS 121.

4.5 ATTENTION

Un bon serrage des éléments de fixation est important pour le rendement et la sécurité de la suspension. Suivez toutes les spécifications de couple tout au long des instructions

REMARQUES :

- 1) Veillez à faire passer tous les câbles et les conduites d'air dans des endroits protégés, loin de toute pièce mobile.
- 2) Des attaches de câble ou d'autres dispositifs de fixation peuvent être nécessaires pour fixer les conduites d'air, les fils et/ou les raccords au camion/à la suspension.
- 3) Appliquez Permatex #807 ou un produit d'étanchéité anaérobie comparable pour filetage de tuyau pour remplir trois filetages extérieurs sur les raccords en laiton et serrer 1-½ tours au-delà de l'étanchéité à la main.

AVIS

Cette trousse est destinée à une suspension auxiliaire dans laquelle le conducteur veut que l'essieu de levage soit levé lorsque le contact est coupé. Il s'agit de la valeur par défaut installée en usine. Veuillez communiquer avec le service à la clientèle de Link si d'autres options sont nécessaires.

INSTRUCTIONS DE PLOMBERIE

- A. Raccordez la soupape de protection contre la pression directement au réservoir d'alimentation en air du camion à l'aide du réducteur 3/8 NPT ou 1/2 NPT et du raccord de raccord 1/4 NPT (tous fournis). Installez le connecteur fourni dans l'orifice de sortie de la soupape de protection contre la pression.

AVIS

Assurez-vous que le sens d'écoulement du système correspond à l'indicateur de débit de la soupape de protection contre la pression.

- B. Montez le panneau de commande ou le boîtier à l'extérieur du camion à l'endroit désiré pour la commodité du conducteur, en veillant à ce que les commandes d'air soient facilement accessibles. (Certains états peuvent permettre le montage dans la cabine du boîtier de commande d'air.)
- C. Branchez la ligne de signalisation du système de freinage à air du camion à l'aide du raccord en T fourni.
- D. Acheminez toutes les conduites d'air vers la plaque de cloison de votre suspension à l'aide des schémas de plomberie de **FIG. 1 et 3 (autoguidage) et 2 et 4 (non-bouillon)**.
- E. Fixez tous les composants desserrés au camion.

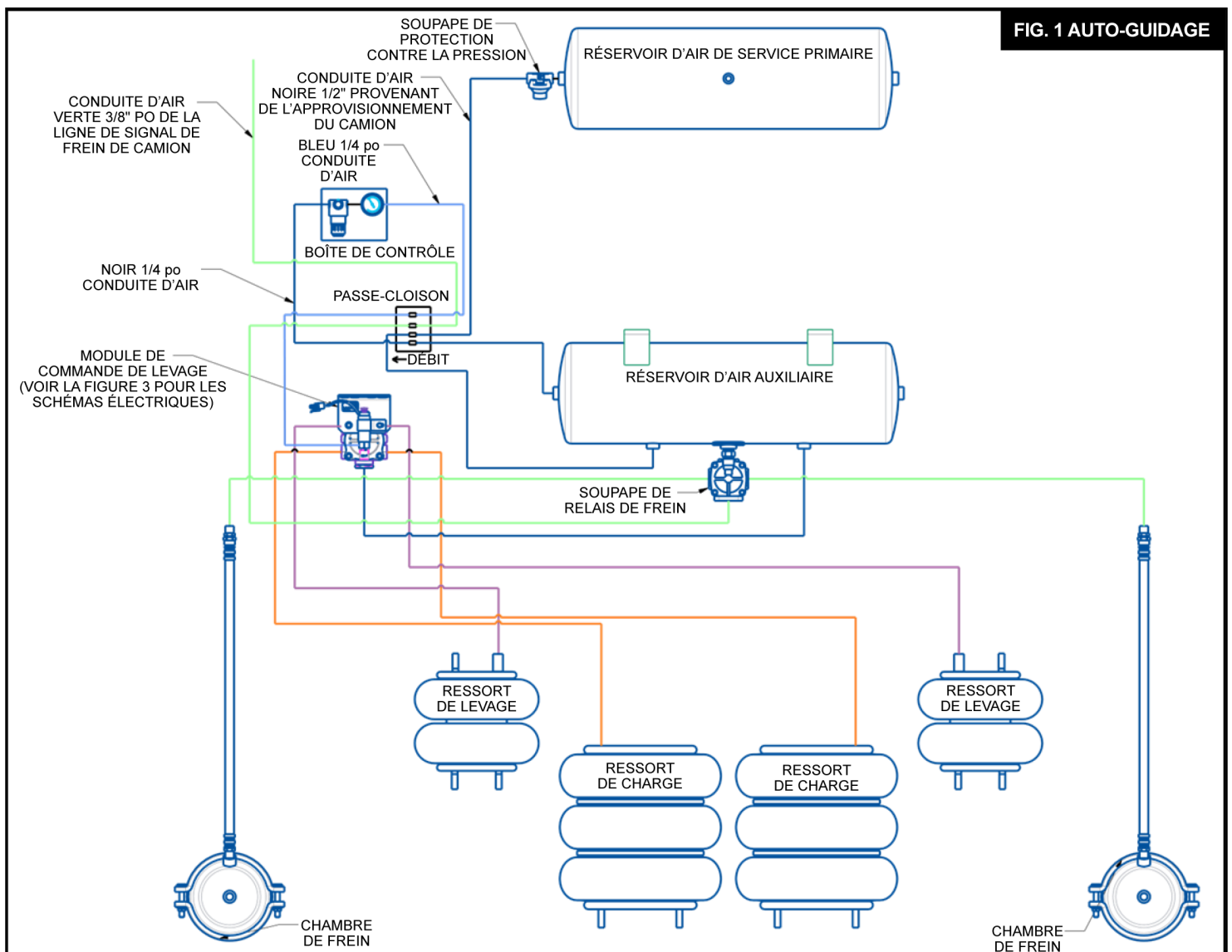

FIG. 1 AUTO-GUIDAGE

FIG. 2 NON-BOUVILLON

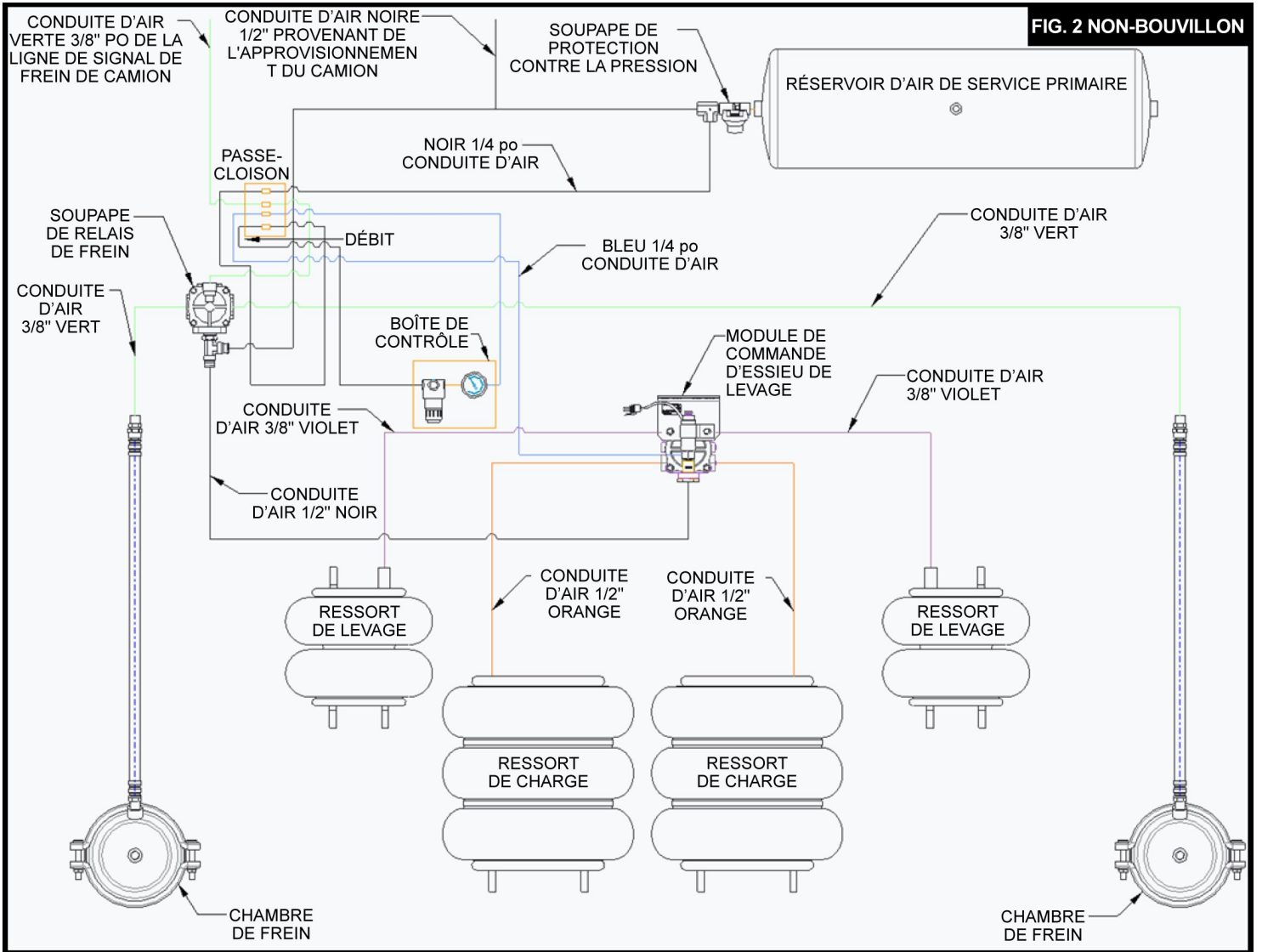

FIG. 3

AUTO-GUIDAGE

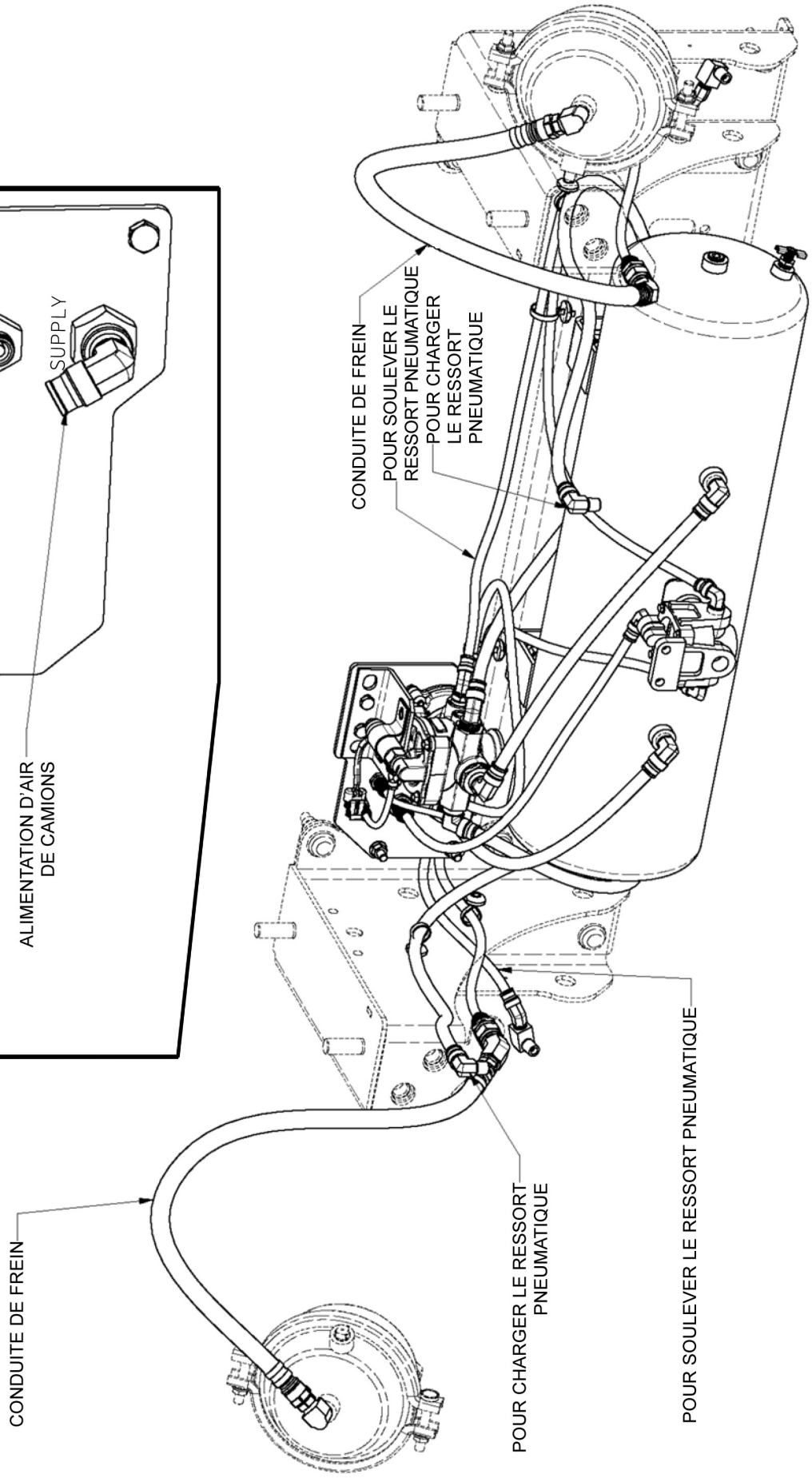
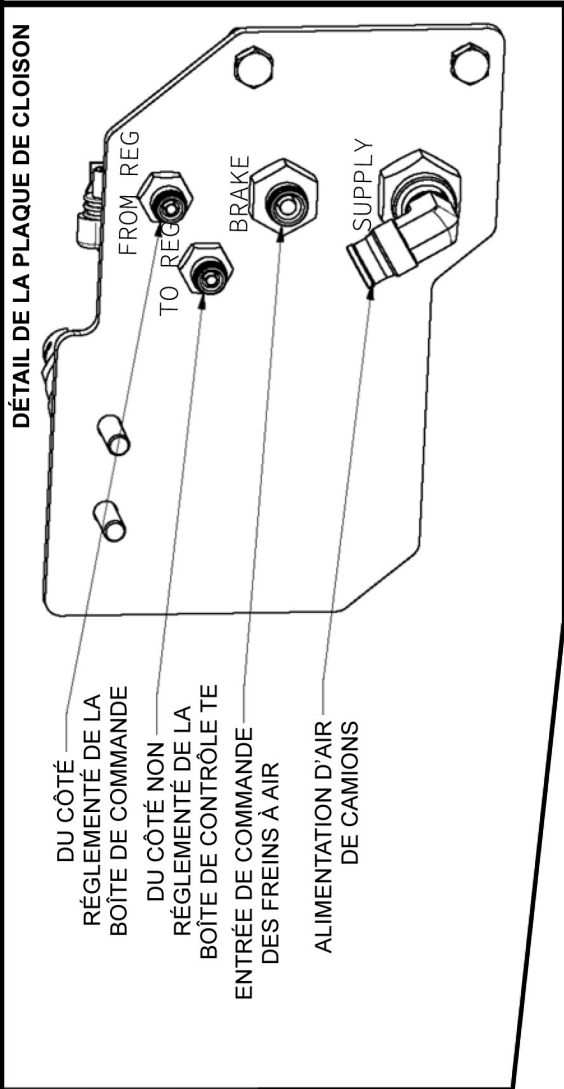
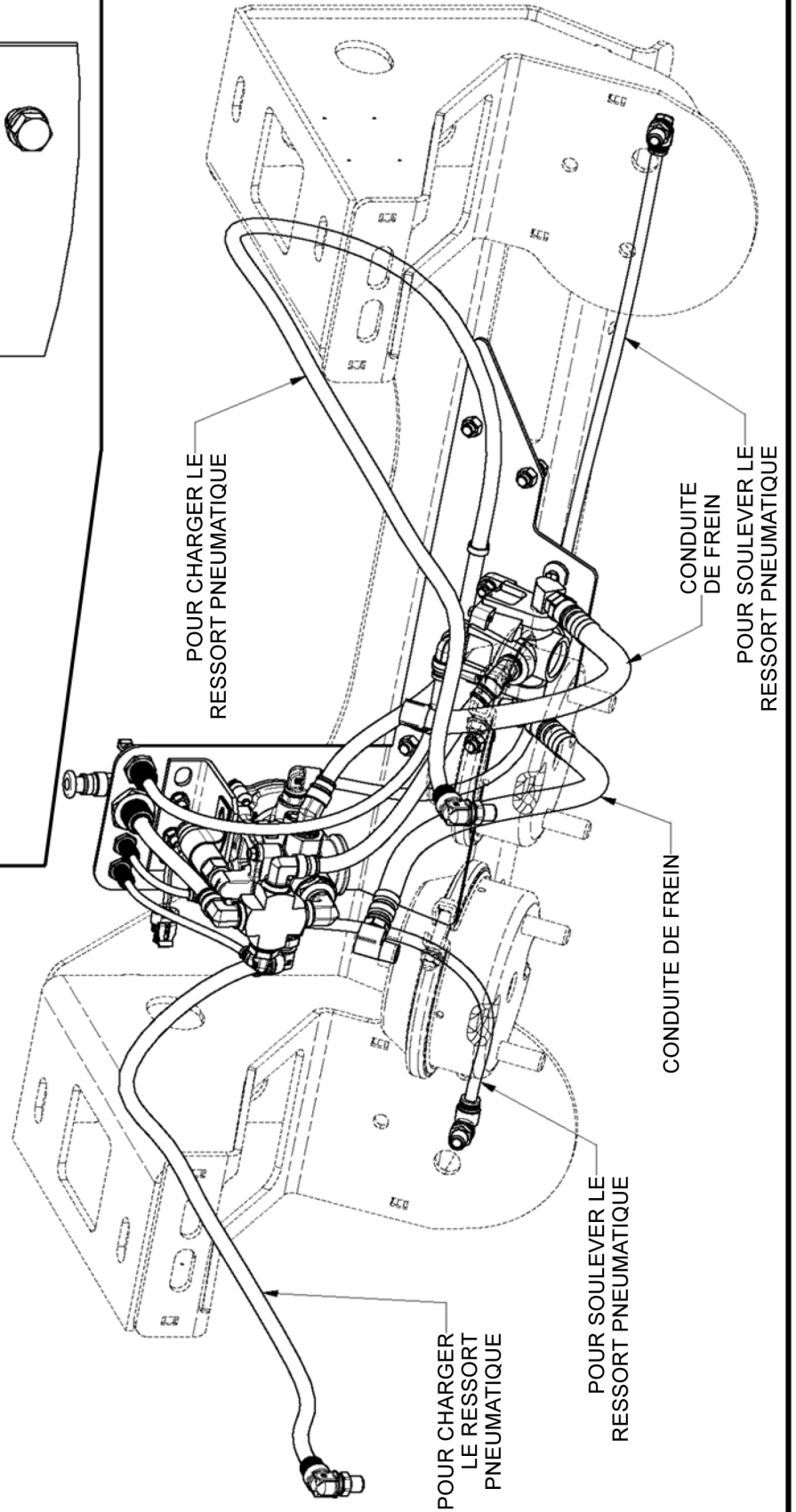
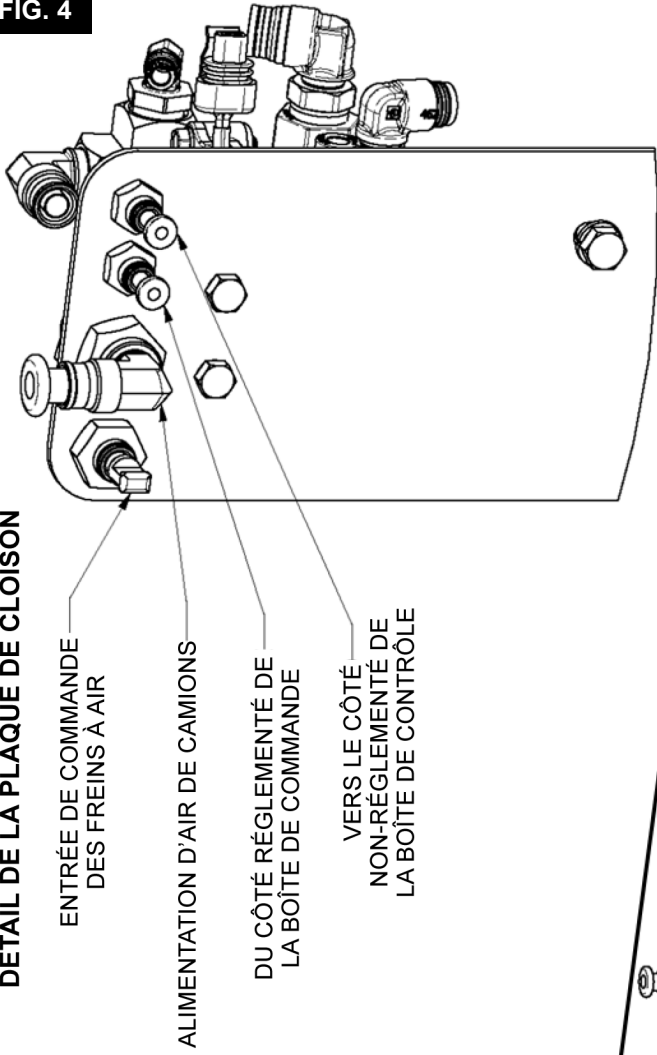

FIG. 4

NON-BOUVILLON

DÉTAIL DE LA PLAQUE DE CLOISON



INSTRUCTIONS ÉLECTRIQUES

ATTENTION Débranchez toujours la batterie lorsque vous travaillez avec le système électrique du véhicule.

- Montez la base de relais sur le camion dans un endroit protégé. **REMARQUE** : S'il y a un emplacement ouvert dans le panneau de relais du camion et que vous souhaitez câbler votre relais à travers ce panneau, vous n'aurez pas besoin de la base de relais fournie.
- Effectuez tous les raccordements de câblage au relais, comme le montre la **FIG. 5**, sertir des connecteurs enfoncés (non fournis) sur les fils et les monter dans la base de relais fournie. **REMARQUE** : Assurez-vous que la source de 12 VCC est commutée (s'éteint avec la clé).
- Branchez l'interrupteur à bascule à partir de la borne 87a du relais et du fil noir du faisceau de câbles de l'électrovanne.
- Fixez le fil blanc du faisceau de câbles de l'électrovanne à un point de mise à la terre fiable du camion. La fixation au châssis du camion est **NON** suffisante pour un sol sans problème.
- Montez l'interrupteur à bascule et la plaque de l'interrupteur à bascule à l'intérieur du camion à l'endroit désiré. **REMARQUE** : Assurez-vous que la position de l'essieu de levage est en corrélation avec la position « Lever/ Abaisser » sur la plaque de l'interrupteur à bascule (il peut être nécessaire de retirer la languette de la plaque de l'interrupteur à bascule).
- Lorsque toutes les connexions électriques ont été faites, rebranchez la batterie, pressurisez le système et serrez les raccords qui fuient.

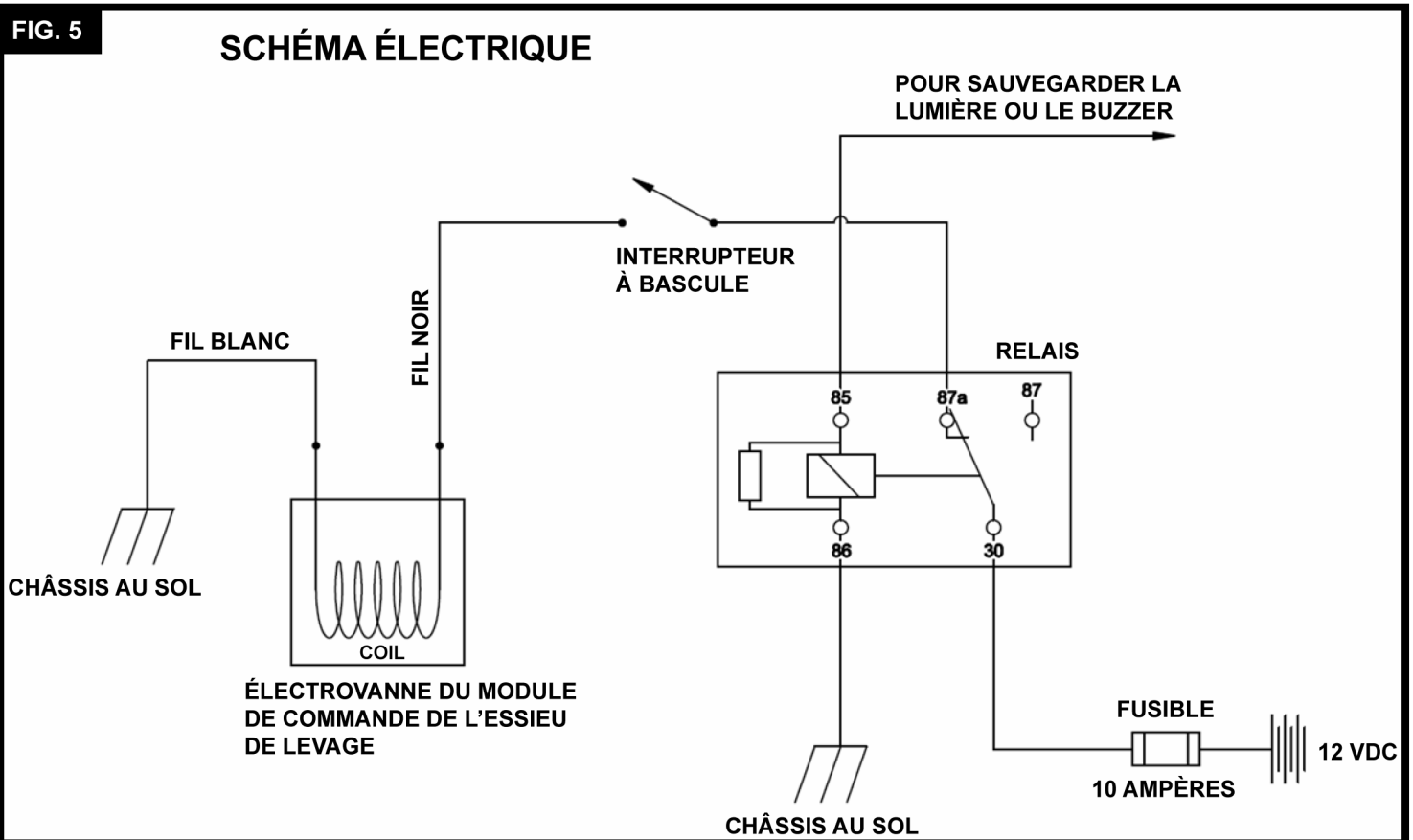

Liste des pièces des trousse de commande et d'installation

Contrôle standard (13501023) ou contrôle scellé (13501024)

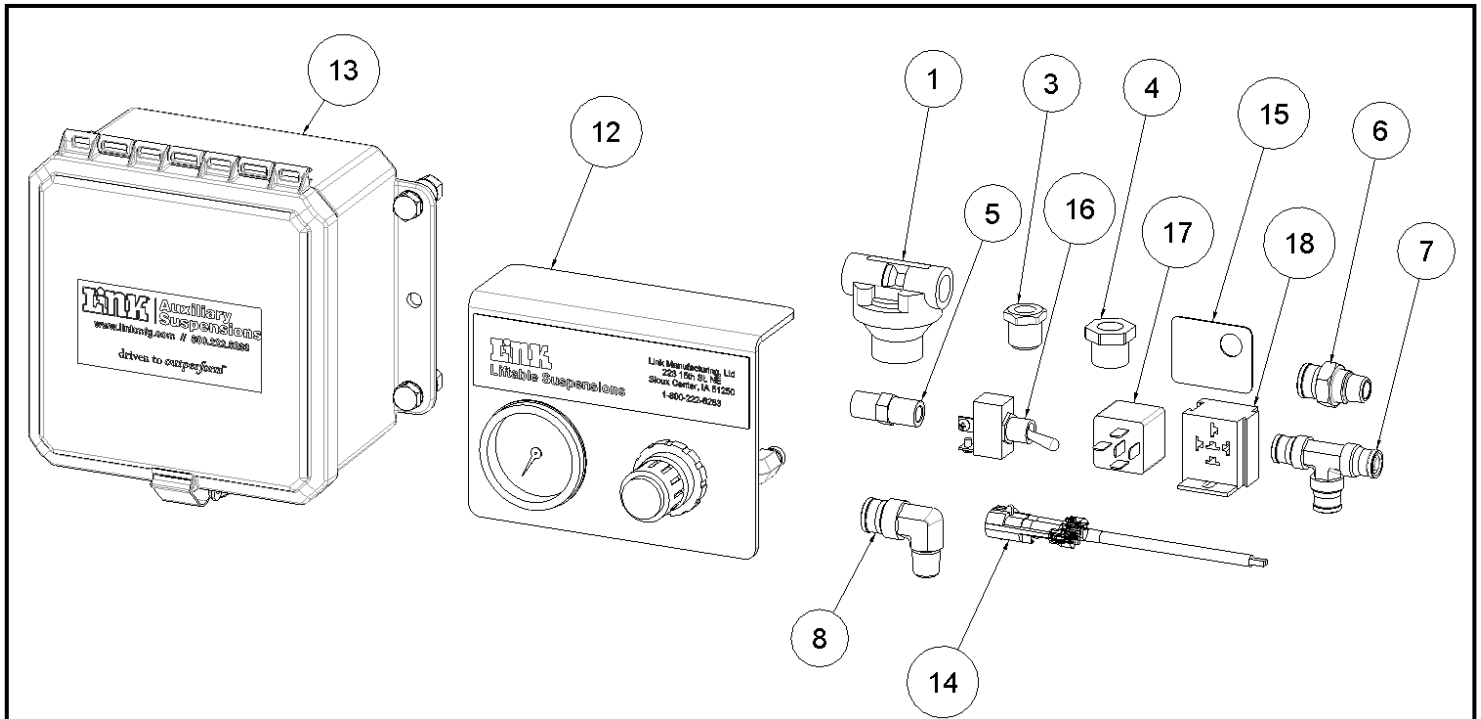

OBJET	NUMÉRO DE PIÈCE	DESCRIPTION	13501023 QTÉ	13501024 QTÉ
1	13010595	PROTECTION CONTRE LA PRESSION DE LA SOUPE	1	1
-	13020090	CONDUITE D'AIR – NYLON, .250 O.D., EN VRAC	30 pi	30 pi
3	13022016	DOUILLE RÉDUCTEUR 3/8 M-NPT À 1/4 F-NPT	1	1
4	13022018	DOUILLE RÉDUCTEUR, 1/2 M-NPT – 1/4 F-NPT	1	1
5	13022065	MAMELON HEXAGONALE, 1/4 M-NPT	1	1
6	13025460	CONNECTEUR-MÂLE, 1/4 NPT 1/2 TB	1	1
7	13025461	UNION-T, 3/8 TB	1	1
8	13025466	COUDE-MÂLE, 1/4 NPT 1/2 TB	1	1
-	13033002	CONDUITE D'AIR-NYLON, BLEU, 0,25 O.D., EN VRAC	30 pi	30 pi
-	13034005	CONDUITE D'AIR-NYLON, VERT, .375 O.D., EN VRAC	5 pi	5 pi
-	13035000	CONDUITE D'AIR-NYLON, .500 O.D., EN VRAC	20 pi	20 pi
12	13501018	ENSEMBLE DE CONTRÔLE DE L'AIR	1	-
13	13501021	BOÎTIER DE COMMANDE, SCELLÉ	-	1
14	13502003	FIL DE FERMETURE	1	1
15	15001318	INTERRUPTEUR À PLAQUES, LEVAGE	1	1
16	15050350	INTERRUPTEUR-BASCULE	1	1
17	15050351	RELAIS	1	1
18	15050354	BASE DE RELAIS	1	1

Liste des pièces pré-plombées autoguidage

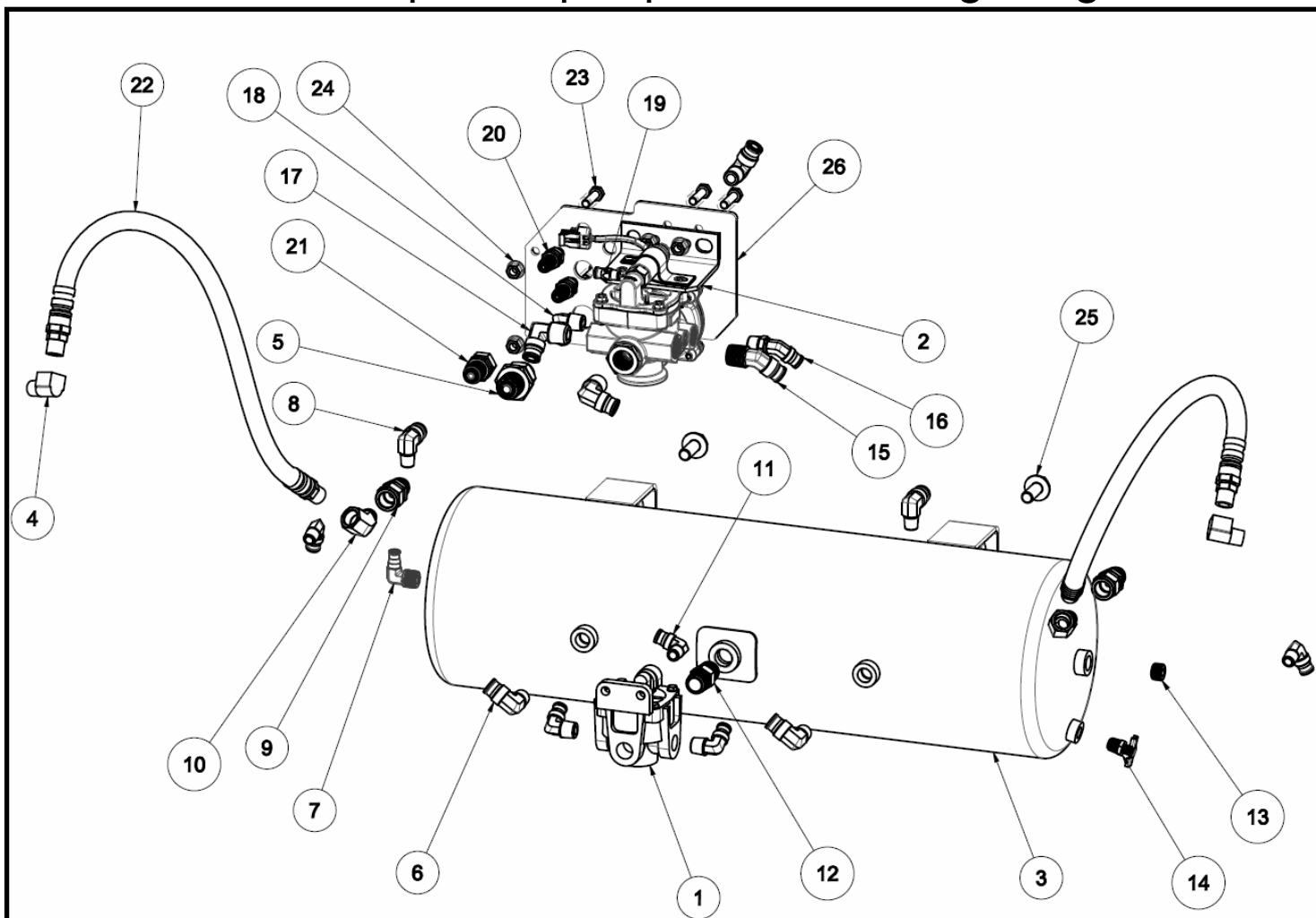

OBJET	NUMÉRO DE PIÈCE	DESCRIPTION	QTÉ	OBJET	NUMÉRO DE PIÈCE	DESCRIPTION	QTÉ
1	13010508	SOUPAPE RELAIS, RG-2, MIDLAND	1	14	13025473	ROBINET DE VIDANGE-POIGNÉE AILE, 1/4 NPT	1
2	13010571	MODULE DE COMMANDE D'ESSIEU DE LEVAGE	1	15	1302544	COUDE-MÂLE-45, 1/2 NPT 1/2 TB	1
3	13501027	AIR-CITERNE, 8 X 27 (8 K, 10 K, 13,5 K SEULEMENT)	1	16	13025475	COUDE-MÂLE-45, 3/8 NPT 3/8 TB	1
	13010597	AIR-CITERNE, 9,5 X 27 (20 000 AUTODIRECTION SEULEMENT)					
4	13022102	COUDE, 90 RUE (3/8-NPT)	2	17	13025476	COUDE-MÂLE, 1/2 NPT 1/2 TB	2
5	13025462	UNION-CLOISON-FEMELLE, 3/8 NPT 1/2 TB	1	18	13025477	COUDE-MÂLE, 3/8 NPT 3/8 TB	3
6	13025463	COUDE-MÂLE, 3/8 NPT 1/2 TB	3	19	13025480	CONNECTEUR-MÂLE, 1/8 NPT 1/4 TB	1
7	13025465	COUDE-MÂLE, 3/8 NPT 1/4 TB	1	20	13025481	UNION-CLOISON, 1/4 TB	2
8	13025466	COUDE-MÂLE, 1/4 NPT 1/2 TB	2	21	13025482	UNION-CLOISON, 3/8 TB	1
9	13025468	UNION-CLOISON FEMELLE, 3/8 NPT 3/8 TB	2	22	13029972	ASSEMBLAGE-TUYAU DE FREIN À AIR (26 PO.)	2
10	13025469	COUDE-MÂLE-FEMELLE-45, 3/8 NPT	2	23	14102701	VIS À TÊTE HEXAGONALE, M8 X 1,25 X 30, 8,8	4
11	13025470	COUDE-MÂLE, 1/4 NPT 3/8 TB	3	24	15060554	ÉCROU À EMBASE HEXAGONALE, M8 X 1,25, CLASSE 10	4
12	13025471	MAMELON HEXAGONALE, 1/2 NPT	1	25	15060555	LOURD HEXAGONALE FLNG SCR M12 X 1,75 X 30 CLS 10,9	4
13	13025472	PLUG-HEX-HEAD-COUNTERSUNK, 3/8 NPT	1	26	80003475	PLAQUE DE CLOISON, AIR INT	1

Liste des pièces pré-plombées non-bouillon

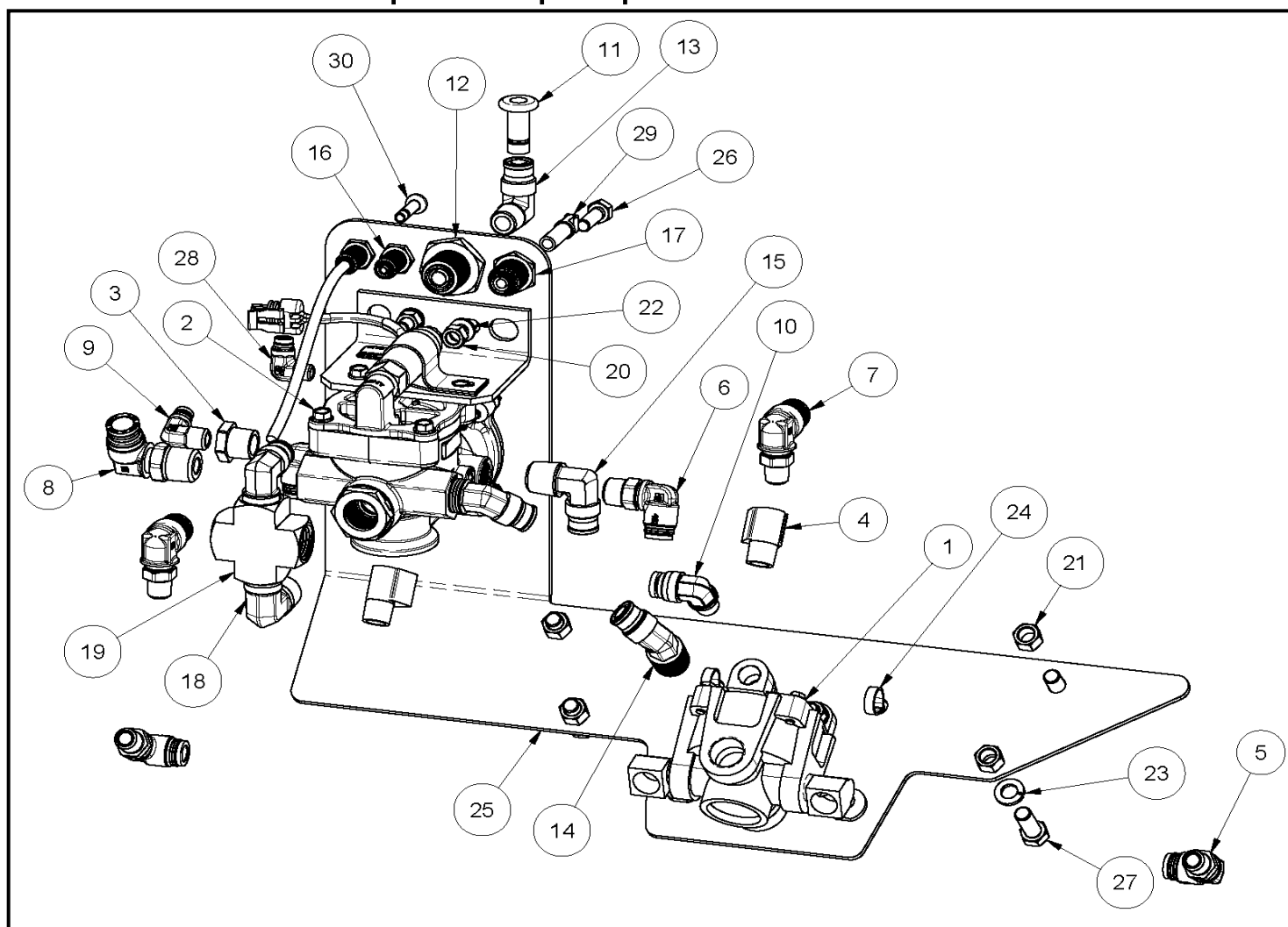

OBJET	NUMÉRO DE PIÈCE	DESCRIPTION	QTÉ	OBJET	NUMÉRO DE PIÈCE	DESCRIPTION	QTÉ	
	1	13010508	SOUPAPE RELAIS, RG-2, MIDLAND	1	16	13025481	UNION-CLOISON, 1/4 TB	2
	2	13010571	MODULE DE COMMANDE D'ESSIEU DE LEVAGE	1	17	13025482	UNION-CLOISON, 3/8 TB	1
	3	13022018	DOUILLE RÉDUCTEUR, 1/2 M-NPT – 1/4 F-NPT	1	18	13025515	COUDE MÂLE 1/2 NPT À 1/2 NPT, 90°	1
	4	13022102	COUDE, 90 RUE (3/8-NPT)	4	19	13029501	CROIX D'AJUSTEMENT, 1/2 NPT	1
	5	13025094	COUP DE COUDE, 3/8 TO, 1/4 M-NPT	2	20	14701000	5/16 UNC ÉCROU HEXAGONAL (GR B)	4
	6	13025095	COUDU-SWIV 90 – 3/8 po TO X 3/8 po POINT MNPT	2	21	14701200	3/8 UNC ÉCROU HEXAGONAL (GR B)	5
	7	13025097	COUP DE COUDE, 1/2 TO, 1/4 M-NPT	2	22	14851000	RONDELLE DE VERROUILLAGE 5/16	4
	8	13025099	COUDU-SWIV 90 – 1/2 po TO X 1/2 po POINT MNPT	1	23	14851200	RONDELLE DE VERROUILLAGE 3/8	5
	9	13025101	COUDE, 1/4 TO 1/4 M-NPT POINT	1	24	15070001	CÂBLE TIRE-TÊTE DE BOUT, 9,63 PO DE LONG	4
	10	13025104	COUDE-3/8 TO, 1/4 M-NPT	1	25	80002434	PLAQUE DE MONTAGE – AIR INTÉGRÉ, 20K AUXILIAIR	1
	11	13025182	PLUG-PTC, 1/2	1	26	140B1008	5/16 X 1 FDC BOUCHON HEXAGONALE SCR (GR 8) O&P	4
	12	13025462	UNION-CLOISON-FEMELLE, 3/8 NPT 1/2 TB	1	27	140B1208	3/8 X 1 FDC BOUCHON HEXAGONALE SCR (GR 8) O&P	5
	13	13025463	COUDE-MÂLE, 3/8 NPT 1/2 TB	1	28	H15037	COUDE, 1/4 TB 1/8 M-NPT, PUSH-IN DOT	1
	14	13025474	COUDE-MÂLE-45, 1/2 NPT 1/2 TB	2	29	H15313	PLUG-PTC, 3/8 po	1
	15	13025476	COUDE-MÂLE, 1/2 NPT 1/2 TB	2	30	H16661	PLUG-PTC, 1/4	2

4AS00093 – KIT DE SERVICE -SOLÉNOÏDE, GT SOUPAPE

OBJET	DESCRIPTION	QTÉ
1	SOUPAPE-SOLÉNOÏDE AIR	1

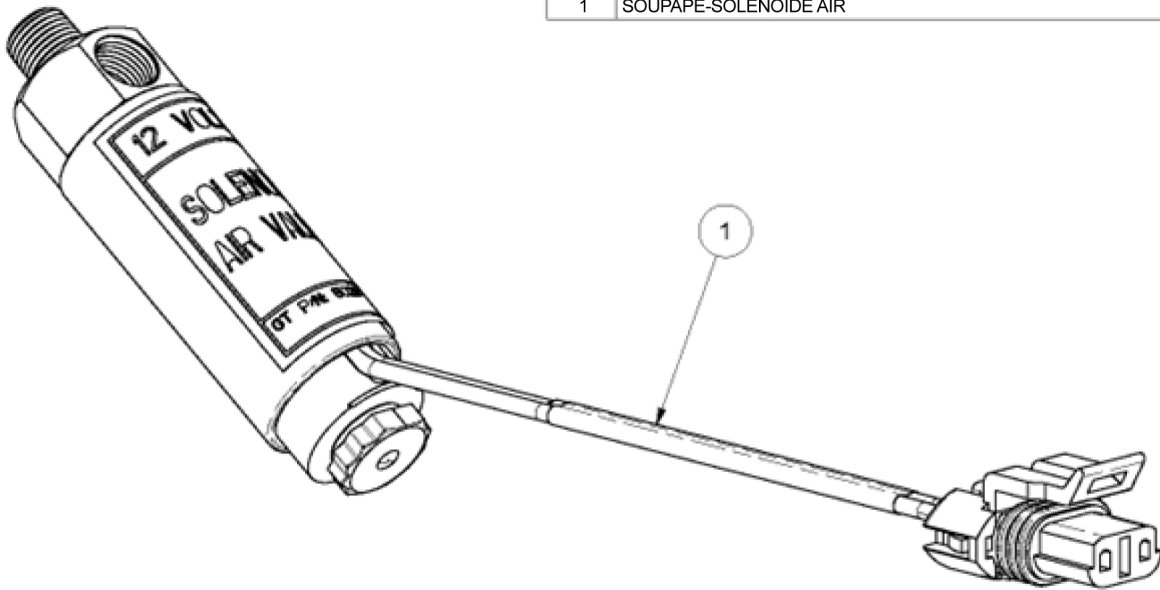

4AS00115 – TROUSSE DE SERVICE – RÉGULATEUR

OBJET	DESCRIPTION	QTÉ
1	INSTRUCTIONS-INSTALLATION-REGULATOR-4AS00115	1
2	RÉGULATEUR-PRESSION D'AIR	1

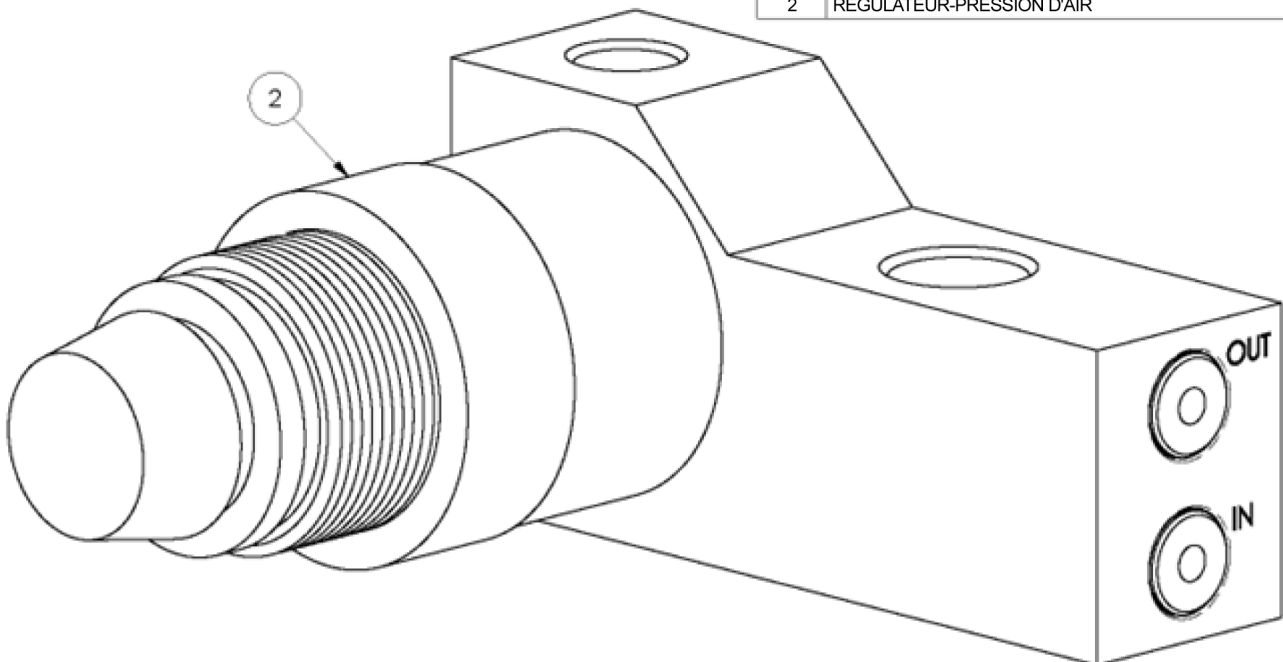

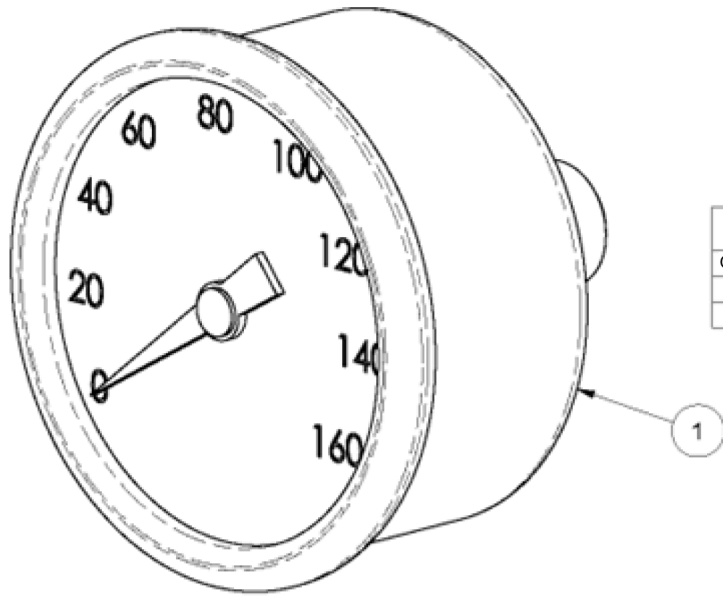

4AS00116 – TROUSSE DE SERVICE – JAUGE		
OBJET	DESCRIPTION	QTÉ
1	JAUGE DE PRESSION D'AIR	1
2	INSTRUCTIONS-INSTALLATION-JAUGE-4AS00116	1



LINK MANUFACTURING, LTÉE
223 15E ST. NE, SIOUX CENTRE, IA 51250
1-800-222-6283 www.linkmfg.com